



การดำเนินการตามนโยบายการ
บริหารทรัพยากรบุคคล
ประจำปี งบประมาณ พ.ศ.๒๕๖๔

องค์การบริหารส่วนตำบลนาซ่า
อำเภอหล่มเก่า จังหวัดเพชรบูรณ์

โทร.๐-๕๖๙๑-๗๖๕๕

**การดำเนินการตามนโยบายการบริหารทรัพยากรบุคคล
ขององค์การบริหารส่วนตำบลนาซ่า อำเภอหล่มเก่า จังหวัดเพชรบูรณ์**

องค์การบริหารส่วนตำบลนาซ่า ได้ดำเนินการตามนโยบายการบริหารทรัพยากรบุคคล ซึ่งเป็นไปตามกฎ ระเบียบ และข้อบังคับที่เกี่ยวข้อง ได้แก่ การวางแผนกำลังคน การสรรหาคandidatesคนเก่งเพื่อปฏิบัติงานตามภารกิจของหน่วยงาน การพัฒนาบุคลากร (การพัฒนาบุคลากร การสร้างทางก้าวหน้าในสายอาชีพ) การพัฒนาคุณภาพชีวิต การบรรจุและแต่งตั้งบุคลากร การประเมินผลการปฏิบัติงาน การส่งเสริมจริยธรรมและรักษาวินัยของบุคลากรในหน่วยงาน โดยมีรายละเอียดดังนี้

๑.นโยบายด้านการปรับปรุงโครงสร้างระบบงานและการบริหารอัตรากำลัง

เป้าประสงค์ วางแผน สนับสนุนและส่งเสริมให้มีโครงสร้าง ระบบงาน การจัดกรอบอัตรากำลังและการบริหารอัตรากำลังให้เหมาะสมกับภารกิจขององค์กรและเพียงพอ มีความคล่องตัวต่อการขับเคลื่อนการดำเนินงานของทุกหน่วยงานในองค์กร รวมทั้งมีระบบการประเมินผลที่มีประสิทธิภาพเชื่อมโยงกับผลตอบแทนและมีการกำหนดสมรรถนะและลักษณะที่พึงประสงค์ของพนักงานที่องค์กรคาดหวัง

กลยุทธ์

๑. ทบทวนและปรับปรุงโครงสร้างองค์กร ระบบงานและกรอบอัตรากำลัง ให้สอดคล้องกับวิสัยทัศน์ พันธกิจ และแผนการปรับบทบาทและภารกิจขององค์การบริหารส่วนตำบลนาซ่า

๒. จัดทำสมรรถนะ และนำสมรรถนะมาใช้เป็นเครื่องมือในการบริหารทรัพยากรบุคคล ทั้งด้านการสรรหา การเลื่อนขั้นเงินเดือนและปรับตำแหน่ง การประเมินผลการปฏิบัติงาน การวางแผนการพัฒนาบุคลากรและการบริหารผลตอบแทน

๓. มีเส้นทางความก้าวหน้าของสายอาชีพ

๔. จัดทำระบบประเมินผลการปฏิบัติงานตามผลสัมฤทธิ์ของงานและสมรรถนะหลัก

๕. จัดทำแผนการสืบทอดตำแหน่งงานและการบริหารจัดการคนดี และคนเก่งของ

องค์กร

การดำเนินการ

๑. จัดทำแผนอัตรากำลัง ๓ ปี (พ.ศ.๒๕๖๔-๒๕๖๖) และได้ทบทวนและปรับปรุงโครงสร้างองค์กร ระบบงานและกรอบอัตรากำลัง ให้สอดคล้องกับวิสัยทัศน์ พันธกิจ และแผนการปรับบทบาทและภารกิจขององค์การบริหารส่วนตำบลนาซ่า (รายละเอียดตามแผนอัตรากำลัง ๓ ปี พ.ศ. ๒๕๖๔ - ๒๕๖๖)

๒. จัดทำคู่มือการประเมินผลการปฏิบัติงาน(ระบบแห่ง) (รายละเอียดตามคู่มือการประเมินผลการปฏิบัติกร)

๓. จัดทำคู่มือแผนเส้นทางความก้าวหน้าในอาชีพ (Career Planning) (รายละเอียดตามคู่มือแผนเส้นทางความก้าวหน้าในอาชีพ)

๒. นโยบายด้านการพัฒนาบุคลากร

เป้าประสงค์ ส่งเสริมให้มีการพัฒนาอย่างเป็นระบบ ทั้งถึง และต่อเนื่อง โดยการเพิ่มพูนความรู้ความสามารถ ศักยภาพ และทักษะการท างานที่เหมาะสม สอดคล้องกับสถานการณ์ วิสัยทัศน์ และยุทธศาสตร์ขององค์กร เพื่อให้การขับเคลื่อนการดำเนินงานตามพันธกิจขององค์กรเป็นไปอย่างมีประสิทธิภาพและประสบผลสำเร็จตามเป้าหมาย รวมทั้งส่งเสริมคุณธรรมและจริยธรรมให้กับบุคลากรในองค์กร

กลยุทธ์

๑. จัดทำแผนพัฒนาบุคลากรให้สอดคล้องกับบทบาทและภารกิจขององค์การบริหารส่วนตำบลนาซ่า
๒. จัดทำแผนพัฒนาบุคลากรตามตำแหน่งงานและสายอาชีพตามสมรรถนะ แผนการสืบทอดตำแหน่งและการบริหารจัดการคนดีและคนเก่งขององค์กร
๓. พัฒนาศักยภาพผู้บริหาร และเพิ่มขีดความสามารถในการปฏิบัติงานให้กับผู้ปฏิบัติงานทุกระดับตามสายอาชีพและตำแหน่งงานอย่างต่อเนื่อง
๔. ส่งเสริมให้บุคลากรยึดมั่นในวัฒนธรรมองค์กร ปฏิบัติตามจรรยาบรรณของ อบต.นาซ่า
๕. พัฒนางานด้านการจัดการความรู้ องค์กรความรู้ เพื่อสร้าง วัฒนธรรมเรียนรู้ การถ่ายทอดความรู้ การแลกเปลี่ยนความรู้และประสบการณ์ในการทำงานอย่างต่อเนื่อง

การดำเนินการ

๑. จัดทำแผนพัฒนาบุคลากร ประจำปีงบประมาณ พ.ศ.๒๕๖๔(รายละเอียดตามแผนพัฒนาบุคลากร)
 ๒. จัดส่งบุคลากรตามสายงานไปฝึกอบรมฯ
 ๓. นโยบายด้านการพัฒนาระบบสารสนเทศ
- เป้าประสงค์ ส่งเสริมสนับสนุนให้มีการนาระบบเทคโนโลยีสารสนเทศมาใช้ในการบริหารจัดการทรัพยากรมนุษย์ เพื่อให้ได้ข้อมูลที่ถูกต้อง ครบถ้วน รวดเร็ว ทันสมัยและเป็นปัจจุบัน ช่วยลดขั้นตอนของงานปริมาณเอกสาร สามารถนำไปวิเคราะห์เพื่อการวางแผนตัดสินใจในการปฏิบัติงานและใช้บริหารงานด้วยบุคลากรได้อย่างมีประสิทธิภาพ

กลยุทธ์

๑. พัฒนาระบบฐานข้อมูลบุคลากร
๒. ปรับปรุงและพัฒนาระบบสารสนเทศด้านการบริหารจัดการบุคลากร
๓. เสริมสร้างความรู้เกี่ยวกับระบบสารสนเทศด้านการบริหารจัดการบุคลากรให้ผู้ปฏิบัติงานเพื่อรองรับการใช้งานระบบ และเพื่อขีดความสามารถของบุคลากร เพื่อรองรับการพัฒนาระบบในอนาคต

การดำเนินการ

๑. กรอกระบบฐานข้อมูลบุคลากรแห่งชาติ เป็นปัจจุบัน
 ๒. ปรับปรุงและพัฒนาระบบสารสนเทศด้านการลาต่าง ๆ ให้ทันสมัยยิ่งขึ้น
 ๓. จัดส่งบุคลากรในสังกัดเข้ารับการฝึกอบรมด้านสารสนเทศ
๔. นโยบายด้านสวัสดิการ
- เป้าประสงค์
- เสริมสร้างความมั่นคง ขวัญกำลังใจ คุณภาพชีวิตที่ดี ความผาสุกและพึงพอใจให้ผู้ปฏิบัติงาน เพื่อรักษาคนดี คนเก่งไว้กับองค์กร โดยการส่งเสริมความก้าวหน้าของผู้ปฏิบัติงานและสมรรถนะในทุกโอกาส สร้างช่องทางการสื่อสาร ให้สิ่งจูงใจ ผลประโยชน์ตอบแทนพิเศษ จัดสวัสดิการความปลอดภัย อาชีวอนามัยและสิ่งแวดล้อมในการทำงาน ตามความจำเป็นและเหมาะสมเป็นไปตามที่กฎหมายกำหนด และสนับสนุนการดำเนินกิจกรรมเพื่อสร้างความสัมพันธ์อันดี ระหว่างผู้บริหารและพนักงานทุกระดับ

กลยุทธ์

๑. ปรับปรุงระบบแรงจูงใจในการปฏิบัติงาน
๒. ปรับปรุงสภาพความปลอดภัย อาชีวอนามัยและสภาพแวดล้อมในการทำงาน
๓. การคัดเลือกบุคลากรดีเด่นด้านการแต่งกาย
๔. ยกย่องพนักงานที่เป็นคนเก่ง คนดีและคุณประโยชน์ให้องค์กร
๕. ปรับปรุงระบบสวัสดิการ ผลตอบแทนพิเศษ
๖. ปรับปรุงช่องทางการสื่อสารด้านการบริหารทรัพยากรมนุษย์

การดำเนินการ

๑. จัดทำประกาศมาตรการให้รางวัลและบทลงโทษของพนักงานส่วนตำบล และพนักงานจ้าง

๕. นโยบายด้านการบริหาร

- ๕.๑ กระจายอำนาจไปสู่ผู้บริหารระดับหัวหน้างาน ซึ่งเป็นผู้บังคับบัญชาในระดับต้น
- ๕.๒ มีการกำหนดแผนกลยุทธ์เพื่อเป็นแนวทางในการบริหารงานให้เป็นไปตามแผนงาน และทิศทางที่วางไว้
- ๕.๓ มีการจัดทำแผนปฏิบัติงานประจำปีตามภาระหน้าที่ความรับผิดชอบที่กำหนดไว้
- ๕.๔ มีการบริหารจัดการมุ่งสู่คุณภาพด้วยความมุ่งมั่น รวดเร็ว ถูกต้อง และมีประสิทธิภาพ ให้มีความคุ้มค่าและเกิดประโยชน์สูงสุด
- ๕.๕ มีการติดตามและประเมินผลด้วยการประชุมประจำเดือนและคณะกรรมการประเมินผล การปฏิบัติงาน เพื่อรับทราบปัญหาอุปสรรค และปรับปรุงแก้ไขอย่างต่อเนื่อง

๖. นโยบายด้านอัตรากำลังและการบริหารอัตรากำลัง

๑. บริหารกำลังคนให้สอดคล้องกับความจำเป็นตามพันธกิจ
๒. พัฒนาระบบวางแผนและติดตามประเมินผลการใช้กำลังคน
๓. พัฒนาผลิตภาพและความคุ้มค่าของกำลังคน
๔. พัฒนาระบบเทคโนโลยีสารสนเทศด้านการบริหารกำลังคน โดยให้มีอัตรากำลังในแผน

อัตรากำลัง ๓ ปี (พ.ศ.๒๕๖๔-๒๕๖๖) ดังนี้

กรอบอัตรากำลัง ๓ ปี ประจำปีงบประมาณ พ.ศ. ๒๕๖๔ - ๒๕๖๖
องค์การบริหารส่วนตำบลส่วนตำบลนาข่า อำเภอห่มเกล้า จังหวัดเพชรบูรณ์

ส่วนราชการ	กรอบ อัตรากำลัง เดิม	อัตราตำแหน่งที่คาดว่าจะต้องใช้ในช่วงระยะเวลา ๓ ปี ข้างหน้า			เพิ่ม / ลด			หมายเหตุ
		๒๕๖๔	๒๕๖๕	๒๕๖๖	๒๕๖๔	๒๕๖๕	๒๕๖๖	
		ปลัด อบต. (นักบริหารงานท้องถิ่น ระดับกลาง) ๓๙-๓-๐๐-๑๑๐๑-๐๐๑	๑	๑	๑	๑	-	
รองปลัด อบต. (นักบริหารงานท้องถิ่น ระดับ ต้น) ๓๙-๓-๐๐-๑๑๐๑-๐๐๒	๑	๑	๑	๑	-	-	-	
สำนักปลัด (๑๑) หัวหน้าสำนักปลัด (นักบริหารงานทั่วไป ระดับต้น) ๓๙-๓-๐๑-๒๑๐๑-๐๐๑	๑	๑	๑	๑	-	-	-	
นักวิเคราะห์นโยบายและแผน ปฏิบัติการ ๓๙-๓-๐๑-๓๑๐๓-๐๐๑	๑	๑	๑	๑	-	-	-	
นักป้องกันและบรรเทาสาธารณภัย ชำนาญการ ๓๙-๓-๐๑-๓๘๐๑-๐๐๑	๑	๑	๑	๑	-	-	-	
เจ้าพนักงานสาธารณสุข ชำนาญงาน ๓๙-๓-๐๑-๔๖๐๑-๐๐๑	๑	๑	๑	๑	-	-	-	
ลูกจ้างประจำ								
นักทรัพยากรบุคคล	๑	๑	๑	๑	-	-	-	
เจ้าพนักงานธุรการ	๑	๑	๑	๑	-	-	-	
นักการ	๑	๑	๑	๑	-	-	-	
พนักงานจ้างตามภารกิจ								
ผู้ช่วยนักจัดการงานทั่วไป	๑	๑	๑	๑	-	-	-	
ผู้ช่วยนักวิเคราะห์นโยบายและแผน	๑	๑	๑	๑	-	-	-	
ผู้ช่วยนักทรัพยากรบุคคล	๑	๑	๑	๑	-	-	-	
ผู้ช่วยนักประชาสัมพันธ์	๑	๑	๑	๑	-	-	-	
ผู้ช่วยเจ้าพนักงานสาธารณสุข	๑	๑	๑	๑	-	-	-	
ผู้ช่วยเจ้าพนักงานป้องกันและบรรเทาฯ	๑	๑	๑	๑	-	-	-	
พนักงานขับเครื่องจักรกลขนาดเบา	๒	๒	๒	๒	-	-	-	
พนักงานขับรถยนต์	๒	๒	๒	๒	-	-	-	
พนักงานจ้างทั่วไป								
พนักงานผลิตน้ำประปา	๑	๑	๑	๑	-	-	-	
คนงานประจำรถเก็บขยะ	๔	๔	๔	๔	-	-	-	
คนงาน	๕	๗	๗	๗	+๒	-	-	

ส่วนราชการ	กรอบ อัตรา กำลัง เดิม	อัตราตำแหน่งที่คาดว่าจะ ต้องใช้ในช่วงระยะเวลา ๓ ปี ข้างหน้า			เพิ่ม / ลด			หมายเหตุ
		๒๕๖๔	๒๕๖๕	๒๕๖๖	๒๕๖๔	๒๕๖๕	๒๕๖๖	
กองคลัง (๐๔)								
ผู้อำนวยการกองคลัง (นักบริหารงานการคลัง ระดับต้น) ๓๙-๓-๐๔-๒๑๐๒-๐๐๑	๑	๑	๑	๑	-	-	-	
นักวิชาการเงินและบัญชี ชำนาญการพิเศษ ๓๙-๓-๐๔-๓๒๐๑-๐๐๑	๑	๑	๑	๑	-	-	-	
เจ้าพนักงานพัสดุ (ปง./ขง.) ๓๙-๓-๐๔-๔๒๐๓-๐๐๑	-	-	๑	๑	-	+๑	-	กำหนด ตำแหน่งเพิ่ม
ลูกจ้างประจำ								
เจ้าพนักงานจัดเก็บรายได้	๑	๑	๑	๑	-	-	-	
พนักงานจ้างตามภารกิจ								
ผู้ช่วยนักวิชาการคลัง	๑	๑	๑	๑	-	-	-	
ผู้ช่วยนักวิชาการเงินและบัญชี	๑	๑	๑	๑	-	-	-	
ผู้ช่วยนักวิชาการพัสดุ	๑	๑	๑	๑	-	-	-	
ผู้ช่วยเจ้าพนักงานพัสดุ	๑	๑	๑	๑	-	-	-	
ผู้ช่วยเจ้าพนักงานจัดเก็บรายได้	๑	๑	๑	๑	-	-	-	
ผู้ช่วยเจ้าพนักงานธุรการ	๑	๑	๑	๑	-	-	-	
กองช่าง (๐๕)								
ผู้อำนวยการกองช่าง (นักบริหารงานช่าง ระดับต้น) ๓๙-๓-๐๕-๒๑๐๓-๐๐๑	๑	๑	๑	๑	-	-	-	
นายช่างโยธา ระดับอาวุโส ๓๙-๓-๐๕-๔๗๐๑-๐๐๑	๑	๑	๑	๑	-	-	-	
นายช่างไฟฟ้า ปฏิบัติงาน ๓๙-๓-๐๕-๔๗๐๑-๐๐๑	๑	๑	๑	๑	-	-	-	
พนักงานจ้างตามภารกิจ								
ผู้ช่วยนายช่างโยธา	๑	๑	๑	๑	-	-	-	
ผู้ช่วยนักจัดการงานทั่วไป	๑	๑	๑	๑	-	-	-	
ผู้ช่วยเจ้าพนักงานธุรการ	๑	๑	๑	๑	-	-	-	
กองการศึกษา ศาสนา และวัฒนธรรม ๐๘								
ผู้อำนวยการกองการศึกษา (นักบริหารงานศึกษา ระดับต้น) ๓๙-๓-๐๘-๒๑๐๗-๐๐๑	๑	๑	๑	๑	-	-	-	

ส่วนราชการ	กรอบ อัตรา กำลัง เดิม	อัตราตำแหน่งที่คาดว่าจะต้องใช้ในช่วงระยะเวลา ๓ ปี ข้างหน้า			เพิ่ม / ลด			หมายเหตุ
		๒๕๖๔	๒๕๖๕	๒๕๖๖	๒๕๖๔	๒๕๖๕	๒๕๖๖	
พนักงานจ้างตามภารกิจ								
ผู้ช่วยนักวิชาการศึกษา	-	๑	๑	๑	+๑	-	-	
ผู้ช่วยครูผู้ดูแลเด็ก (ผู้มีคุณวุฒิ) (เงินอุดหนุน)	๔	๔	๔	๔	-	-	-	
ผู้ช่วยเจ้าพนักงานธุรการ	๑	๑	๑	๑	-	-	-	
พนักงานจ้างทั่วไป								
ผู้ดูแลเด็ก (เงินอุดหนุน)	๒	๒	๒	๒	-	-	-	
กองสวัสดิการสังคม (๑๑)					-	-	-	
ผอ.กองสวัสดิการสังคม (นักบริหารงานสวัสดิการสังคม ระดับต้น) ๓๙-๓-๑๑-๒๑๐๕-๐๐๑	๑	๑	๑	๑				
นักพัฒนาชุมชน ชำนาญการ ๓๙-๓-๑๑-๓๘๐๑-๐๐๑	๑	๑	๑	๑	-	-	-	
พนักงานจ้างตามภารกิจ								
ผู้ช่วยนักพัฒนาชุมชน								
ผู้ช่วยเจ้าพนักงานธุรการ	๑	๑	๑	๑	-	-	-	
หน่วยตรวจสอบภายใน								
นักวิชาการตรวจสอบภายใน (ปก/ชก) ๓๙-๓-๑๒-๓๒๐๕-๐๐๑	-	๑	๑	๑	+๑	-	-	ว่าง
รวมทั้งสิ้น	๖๒	๖๖	๖๗	๖๗	+๔	+๑	-	

๗.นโยบายด้านการสร้างและพัฒนาระบบการบริหารจัดการองค์ความรู้

๗.๑ สร้างความรู้และความเข้าใจให้กับบุคลากรเกี่ยวกับกระบวนการและคุณค่าของการจัดการความรู้

๗.๒ ส่งเสริมและสนับสนุนวัฒนธรรมขององค์กรที่เอื้อต่อการแบ่งปันและถ่ายทอด

๗.๓ ส่งเสริมให้มีการพัฒนาระบบจัดการความรู้ เพื่อให้บุคลากรสามารถเข้าถึงองค์ความรู้ต่าง ๆ ขององค์กร และเกิดการแลกเปลี่ยนเรียนรู้ได้อย่างมีประสิทธิภาพ

๗.๔ จัดทำ“แผนการจัดการความรู้ (KnowledgeManagement Process)เป็นกระบวนการที่จะช่วยให้เกิดพัฒนาการของความรู้ หรือการจัดการความรู้ที่จะเกิดขึ้นภายในองค์กร มีทั้งหมด ๗ ขั้นตอน คือ

๑. การบ่งชี้ความรู้เป็นการพิจารณาว่าองค์กรมีวิสัยทัศน์ พันธกิจ ยุทธศาสตร์ เป้าหมายคืออะไรและเพื่อให้บรรลุเป้าหมาย เราจำเป็นต้องใช้อะไร ขณะนี้เรามีความรู้อะไรบ้าง อยู่ในรูปแบบใด อยู่ที่ใคร
๒. การสร้างและแสวงหาความรู้ เช่นการสร้างความรู้ใหม่ แสวงหาความรู้จากภายนอก รักษา ความรู้เก่า กำจัดความรู้ที่ใช้อย่างสิ้นเปลืองแล้ว
๓. การจัดการความรู้ให้เป็นระบบ เป็นการวางโครงสร้างความรู้ เพื่อเตรียมพร้อมสำหรับการเก็บความรู้อย่างเป็นระบบในอนาคต
๔. การประมวลและกลั่นกรองความรู้ เช่น ปรับปรุงรูปแบบเอกสารให้เป็นมาตรฐาน ใช้ภาษาเดียวกัน ปรับปรุงเนื้อหาให้สมบูรณ์
๕. การเข้าถึงความรู้ เป็นการทำให้ผู้ใช้ความรู้เข้าถึงความรู้ที่ต้องการได้ง่ายและสะดวก เช่น ระบบเทคโนโลยีสารสนเทศ (IT) Web board บอร์ดประชาสัมพันธ์ เป็นต้น
๖. การแบ่งปันแลกเปลี่ยนความรู้ ทำได้หลายวิธีการ โดยกรณีเป็น Explicit Knowledge อาจจัดทำเป็นเอกสาร ฐานความรู้ เทคโนโลยีสารสนเทศหรือกรณีเป็น Tacit Knowledge จัดทำเป็นระบบ ทีมข้ามสายงาน กิจกรรมกลุ่มคุณภาพและนวัตกรรม ชุมชนแห่งการเรียนรู้ ระบบพี่เลี้ยง การสับเปลี่ยนงาน การยืมตัวเวทีแลกเปลี่ยนความรู้ เป็นต้น
๗. การเรียนรู้ ควรทำให้การเรียนรู้เป็นส่วนหนึ่งของงาน เช่น เกิดระบบการเรียนรู้จากสร้างองค์ความรู้การนำความรู้ไปใช้ เกิดการเรียนรู้และประสบการณ์ใหม่ และหมุนเวียนต่อไปอย่างต่อเนื่อง

กระบวนการบริหารจัดการการเปลี่ยนแปลง (Change Management Process)

เป็นกรอบความคิดแบบหนึ่ง เพื่อให้องค์กรที่ต้องการจัดการความรู้ภายในองค์กร ได้มุ่งเน้นถึงปัจจัยแวดล้อมภายในองค์กร ที่จะมีผลกระทบต่อจัดการความรู้ ประกอบด้วย ๖ องค์ประกอบ ดังนี้

๑. การเตรียมการและปรับเปลี่ยนพฤติกรรม – เช่น กิจกรรมการมีส่วนร่วมและสนับสนุนจากผู้บริหาร (ที่ทุกคนมองเห็น) โครงสร้างพื้นฐานขององค์กร , ทีม/หน่วยงานที่รับผิดชอบ , มีระบบการติดตามและประเมินผล , กำหนดปัจจัยแห่งความสำเร็จชัดเจน
๒. การสื่อสาร - เช่น กิจกรรมที่ทำให้ทุกคนเข้าใจถึงสิ่งที่องค์กรจะทำ , ประโยชน์ที่จะเกิดขึ้นกับทุกคน, แต่ละคนจะมีส่วนร่วมได้อย่างไร
- ๓.กระบวนการและเครื่องมือ -ช่วยให้การค้นหา เข้าถึงถ่ายทอดและแลกเปลี่ยนความรู้ สะดวกรวดเร็วขึ้น โดยการเลือกใช้กระบวนการและเครื่องมือ ขึ้นกับชนิดของความรู้, ลักษณะขององค์กร (ขนาด,สถานที่ตั้ง ฯลฯ) ,ลักษณะการทำงาน ,วัฒนธรรมองค์กร, ทรัพยากร

๔. การเรียนรู้ – เพื่อสร้างความเข้าใจและตระหนักถึงความสำคัญและหลักการของการจัดการความรู้โดยการเรียนรู้ต้องพิจารณาถึง เนื้อหา ,กลุ่มเป้าหมาย, วิธีการ , การประเมินผลและปรับปรุง

๕. การวัดผล – เพื่อให้ทราบว่า การดำเนินการได้บรรลุเป้าหมายที่ตั้งไว้หรือไม่ มีการนำผลของการวัดมาใช้ในการปรับปรุงแผนและการดำเนินการให้ดีขึ้น , มีการนำผลการวัดมาใช้ในการสื่อสารกับบุคลากรในทุกระดับให้เห็นประโยชน์ของการจัดการความรู้ และการวัดผลต้องพิจารณาด้วยว่าจะวัดผลที่ขึ้นตอนไหนได้แก่ วัดระบบ (System) , วัดที่ผลลัพธ์ (Out put) หรือวัดที่ประโยชน์ที่จะได้รับ (Out come)

๕. การยกย่องชมเชยและให้รางวัล – เป็นการสร้างแรงจูงใจให้เกิดการปรับเปลี่ยนพฤติกรรม และการมีส่วนร่วมของบุคลากรในทุกระดับ โดยข้อควรพิจารณาได้แก่ ค้นหาความต้องการของบุคลากร , แรงจูงใจระยะสั้นและระยะยาว, บูรณาการกับระบบที่มีอยู่, ปรับเปลี่ยนให้เข้ากับกิจกรรมที่ทำในแต่ละช่วงเวลา

๘. นโยบายด้านภาระงาน

๘.๑ มีการกำหนดภาระงานของบุคคลทุกคนอย่างชัดเจน (รายละเอียดตามคำสั่งมอบหมายงาน)

๘.๒ มีการจัดทำคู่มือการปฏิบัติงานของทุกงาน

๘.๓ บุคลากรมีการพัฒนา ศึกษา ทำความเข้าใจถึง ภาระงานร่วมกันอย่างสม่ำเสมอโดยทุกงานจะต้อง มีการประชุมบุคลากรภายในเพื่อเป็นการรายงานผลการดำเนินงาน การแก้ไขปัญหาอุปสรรคและปรับปรุง ภาระงานประจำทุกเดือน โดยให้งานการเจ้าหน้าที่ จัดทำคำสั่งการแบ่งงานและกำหนดหน้าที่ความรับผิดชอบของส่วนราชการ ในองค์การบริหารส่วนตำบลนาข่า แยกเป็นส่วนราชการ และให้มีการทบทวนการปฏิบัติหน้าที่ที่ถูกรอบการประเมิน หรือเมื่อมีภาระงานเปลี่ยนแปลงไปจากเดิม

๙. นโยบายด้านระบบสารสนเทศ

๙.๑ ให้ทุกงานในทุกกองใช้ข้อมูลเพื่อวิเคราะห์งานจากแหล่งข้อมูลเดียวกัน

๙.๒ ให้ทุกงานจัดทำฐานข้อมูลด้วยระบบคอมพิวเตอร์ในภารกิจของงานนั้น ๆ และหาแนวทางในการเชื่อมโยงข้อมูลเพื่อใช้ร่วมกัน

๙.๓ ให้มีการปรับปรุงฐานข้อมูลที่รับผิดชอบให้เป็นปัจจุบันอย่างสม่ำเสมอ โดยให้ปฏิบัติตามแผนแม่บทสารสนเทศขององค์การบริหารส่วนตำบลนาข่า งานการเจ้าหน้าที่ที่มีการประชาสัมพันธ์ผ่านเทคโนโลยีสารสนเทศอย่างต่อเนื่อง (เว็บไซต์ อบรม.นาข่า)

๑๐. นโยบายด้านการมีส่วนร่วมในการบริหาร

๑๐.๑ มีการประชุมหัวหน้างานกับผู้อำนวยการกองเพื่อเป็นการรายงานผลติดตาม และร่วมแก้ไขปัญหา อุปสรรค ตลอดจนร่วมให้ข้อเสนอแนะต่อการบริหารของหน่วยงานเป็นประจำ

๑๐.๒ ทุกงานมีการประชุมงาน เพื่อให้บุคลากรมีส่วนร่วมในการพัฒนาและปรับปรุงการปฏิบัติงาน ร่วมกัน

๑๐.๓ สนับสนุนและส่งเสริมให้บุคลากรมีส่วนร่วมในกิจกรรม

๑๐.๔ ส่งเสริมมาตรการการมีส่วนร่วมในการใช้ทรัพยากรร่วมกันอย่างมีประสิทธิภาพ

๑๐.๕ ส่งเสริมและสนับสนุนการสร้างและใช้องค์ความรู้ในกระบวนการทำงาน เพื่อให้บุคลากรพัฒนา ทักษะและความชำนาญในการปฏิบัติงานให้บรรลุผลตามพันธกิจขององค์กร ให้เกิดประโยชน์ประสิทธิภาพ สูงสุดและมีศักยภาพในการพัฒนาตนเอง

๑๑. นโยบายด้านการพัฒนาทรัพยากรบุคคล

๑๑.๑ มีการสนับสนุนส่งเสริมพัฒนาทรัพยากรบุคคลเพื่อเพิ่มขีดความสามารถในการปฏิบัติงานอย่างต่อเนื่องด้วยการส่งบุคลากรเข้ารับการอบรมในหลักสูตรต่าง ๆ ที่สอดคล้องกับแผนพัฒนาบุคลากร

๑๑.๒ สนับสนุนให้บุคลากรได้รับการศึกษาต่อในระดับที่สูงขึ้น

๑๑.๓ มีการติดตามประเมินผลการพัฒนาบุคลากรทั้งด้านทักษะวิชาการการรอบรู้และนำผลมาเป็นแนวในการปรับปรุงการพัฒนาบุคลากรให้มีประสิทธิภาพอย่างต่อเนื่อง โดยให้งานเจ้าหน้าที่จัดทำ แผนพัฒนาบุคลากรให้สอดคล้องกับแผนอัตรากำลัง ๓ ปี (พ.ศ.๒๕๖๔ - ๒๕๖๖) และรายงานสรุปผลประจำปี

๑๒. นโยบายด้านการเงินและงบประมาณ

๑๒.๑ มีการจัดทำแผนการใช้เงินงบประมาณทั้งงบประมาณแผ่นดินและเงินรายได้ให้เป็นไปตามวัตถุประสงค์และสอดคล้องกับภารกิจของกอง และให้เป็นไปตามแผนปฏิบัติงานประจำปี

๑๒.๒ มีการจัดทำสรุปรายงานการใช้จ่ายงบประมาณทั้งงบประมาณแผ่นดินและเงินรายได้ประจำเดือนเวียนให้บุคลากร และประชาชนทั่วไปได้ทราบทุกเดือน

๑๒.๓ มีการนำเทคโนโลยีมาใช้ในการบริหารจัดการเพื่อให้การดำเนินงานเป็นระบบการบริหารและจัดการตามระบบบัญชีมาใช้

๑๒.๔ มีการมอบหมายให้บุคลากรมีส่วนร่วมรับผิดชอบและปฏิบัติงานด้วยความโปร่งใส โดยให้กองคลัง ดำเนินการจัดทำรายงานสรุปผลการดำเนินงานแล้วประชาสัมพันธ์ให้ทุกกองและประชาชนทั่วไปได้รับทราบเป็นประจำทุกเดือน

๑๓. นโยบายด้านการทำนุบำรุงศิลปวัฒนธรรม

๑๓.๑ สนับสนุนและส่งเสริมให้บุคลากรมีส่วนร่วมในกิจกรรมด้านการทำนุบำรุงศิลปวัฒนธรรมของท้องถิ่น

๑๓.๒ จัดทำแผน/กิจกรรม/โครงการที่เป็นประโยชน์สอดคล้องกับแผนงานด้านทำนุบำรุงศิลปวัฒนธรรม

๑๓.๓ ดำเนินการให้ผู้บริหารและบุคลากรตระหนักในกิจกรรมด้านการทำนุบำรุงศิลปวัฒนธรรมที่นำไปสู่การสร้างสรรค์ รวมทั้งการอนุรักษ์ ฟื้นฟู สืบสาน ประเพณีและวัฒนธรรม

๑๔. นโยบายด้านคุณธรรมจริยธรรมองค์การบริหารส่วนตำบลนาซ่า

อนุสนธิจากคณะกรรมการมาตรฐานการบริหารงานบุคคลส่วนท้องถิ่น (ก.ถ.) ได้กำหนดมาตรฐาน ทางคุณธรรมจริยธรรมของข้าราชการ พนักงาน และลูกจ้างประจำขององค์กรปกครองส่วนท้องถิ่น ซึ่งได้ประมวล ขึ้นจากข้อเสนอแนะของผู้บริหารท้องถิ่นและประชาชน ผู้รับบริการ จากองค์กรปกครองส่วนท้องถิ่นโดยมี วัตถุประสงค์เพื่อใช้เป็นหลักการและแนวทางปฏิบัติให้ข้าราชการหรือ พนักงานส่วนท้องถิ่นและลูกจ้างของ

องค์กรปกครองส่วนท้องถิ่นโดยทั่วไปใช้ยึดถือปฏิบัติเป็นเครื่องกำกับความประพฤติ ได้แก่

๑. พึงดำรงตนให้ตั้งมั่นอยู่ในศีลธรรมปฏิบัติหน้าที่ด้วยความซื่อสัตย์ สุจริต เสียสละ และมีความรับผิดชอบ

๒. พึงปฏิบัติหน้าที่อย่างเปิดเผย โปร่งใส พร้อมให้ตรวจสอบ

๓. พึงให้บริการด้วยความเสมอภาคสะดวก รวดเร็ว มีอัธยาศัยไมตรีโดยยึดประโยชน์ของประชาชนเป็นหลัก

๔. พึงปฏิบัติหน้าที่โดยยึดผลสัมฤทธิ์ของงานอย่างคุ้มค่า

๕. พึงพัฒนาทักษะ ความรู้ ความสามารถ และตนเองให้ทันสมัยอยู่เสมอ



รายงานผลการดำเนินงาน
ตามนโยบายการบริหารทรัพยากรบุคคล

องค์การบริหารส่วนตำบลนาซ่า
อำเภอหล่อมเก่า จังหวัดเพชรบูรณ์



แผนเส้นทางความก้าวหน้า ในสายอาชีพ (career path)

องค์การบริหารส่วนตำบลนาซ่า
อำเภอหล่มเก่า จังหวัดเพชรบูรณ์

กรอบแนวความคิดในการวางแผนเส้นทางความก้าวหน้าในสายอาชีพ

เส้นทางความก้าวหน้าในสายอาชีพในด้านบริหาร (Management Track) และด้าน
เชี่ยวชาญ (Specialist Track)

กรอบแนวคิดในการวางแผนเส้นทางความก้าวหน้าในสายอาชีพ
เส้นทางความก้าวหน้าในสายอาชีพด้านบริหาร (Management
Track) และด้านเชี่ยวชาญ (Specialist Track)

❖ มีแรงปรารถนาที่จะนำคนและทีมงาน

คุณภาพผลงาน

❖ เน้นการทำงานเป็นทีม

เชี่ยวชาญในงาน

❖ เก่งการบูรณาการ



● มีแรงปรารถนาในการเน้น

● เน้นความเป็นเลิศและความ

● นวัตกรรม

กลุ่มผู้บริหาร



ความเชี่ยวชาญในสายอาชีพ

จริยธรรม

เก่งงาน(Smart)

กลุ่มผู้มีความเป็นเลิศในสายงาน/
ผู้เชี่ยวชาญในสายงาน

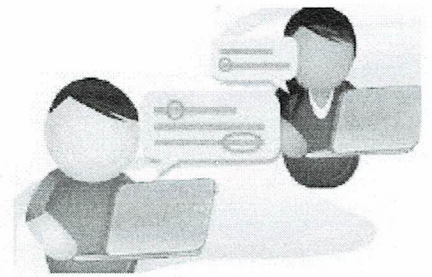

ความเชี่ยวชาญในสายอาชีพ

จริยธรรม

เก่งงาน(Smart)

การเปรียบเทียบโครงสร้างชั้นงานและประเภทตำแหน่ง

เปรียบเทียบโครงสร้างชั้นงานและประเภทตำแหน่ง

เดิม

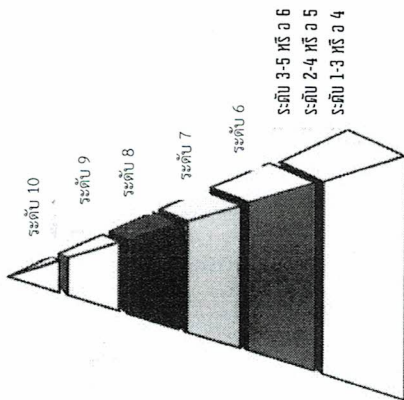

จําแนกเป็น 10 ระดับ
มีบัญชีเงินเดือนเดียว



ใหม่

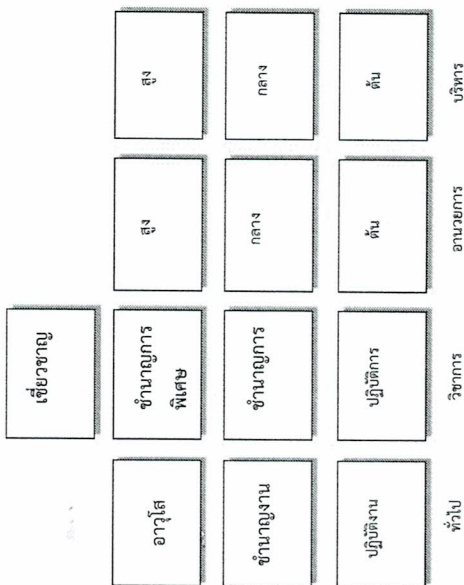

- ฐานเงินเดือนใหม่เป็น 4 ประเภท และกลุ่มมีการแบ่งระดับตามตำแหน่งและโครงสร้างการทำงานในองค์กร
- นับบัญชีเงินเดือนใหม่แทนแต่ละประเภท/ระดับ
- กำหนดอัตรา ยกระดับตำแหน่งแล้ว

บัญชีเปรียบเทียบตำแหน่งและระดับในระบบซีกับระบบแห่ง

ระบบซี		ระบบแห่ง	
สายงาน	ระดับ	ประเภท	ระดับ
สายงานที่เริ่มต้นจาก ระดับ 1/2	ระดับ 1 - 4	ทั่วไป	ปฏิบัติงาน
	ระดับ 5 - 6	ทั่วไป	ชำนาญงาน
	ระดับ 7	ทั่วไป	อาวุโส
สายงานที่เริ่มต้นจากระดับ 3	ระดับ 3 - 5	วิชาการ	ปฏิบัติการ
	ระดับ 6 - 7	วิชาการ	ชำนาญการ
	ระดับ 8	วิชาการ	ชำนาญการพิเศษ
	ระดับ 9	วิชาการ	เชี่ยวชาญ
สายงานนักบริหาร (ที่มีใช้ตำแหน่งปลัด) (รองปลัด)	ระดับ 6 - 7	อำนวยการท้องถิ่น	ต้น
	ระดับ 8	อำนวยการท้องถิ่น	กลาง
	ระดับ 9	อำนวยการท้องถิ่น	สูง
สายงานนักบริหาร (ตำแหน่งปลัด/รองปลัด)	ระดับ 6 - 7	บริหารท้องถิ่น	ต้น
	ระดับ 8	บริหารท้องถิ่น	กลาง
	ระดับ 9 - 10	บริหารท้องถิ่น	สูง

การแบ่งประเภทสมรรถนะ

การแบ่งสมรรถนะ ดังนี้

สมรรถนะหลัก คือ สมรรถนะที่ข้าราชการทุกประเภทและทุกระดับตำแหน่งจำเป็นต้องมี
สมรรถนะประจำผู้บริหาร คือ สมรรถนะที่ตำแหน่งประเภทบริหารและอำนวยการ ต้องมี
 ในฐานะผู้นำที่มีประสิทธิภาพ

สมรรถนะประจำสายงาน คือ สมรรถนะที่กำหนดเฉพาะสำหรับตำแหน่ง/สายงานต่าง ๆ
 เพื่อสนับสนุนการปฏิบัติงานที่ได้ดียิ่งขึ้น

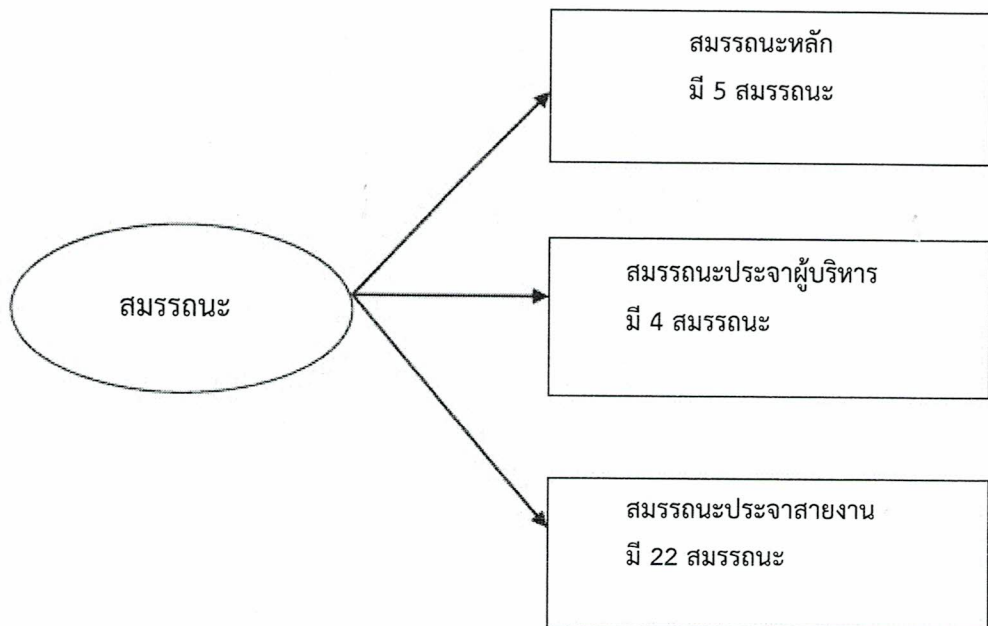

สมรรถนะที่จำเป็นสำหรับการปฏิบัติงาน

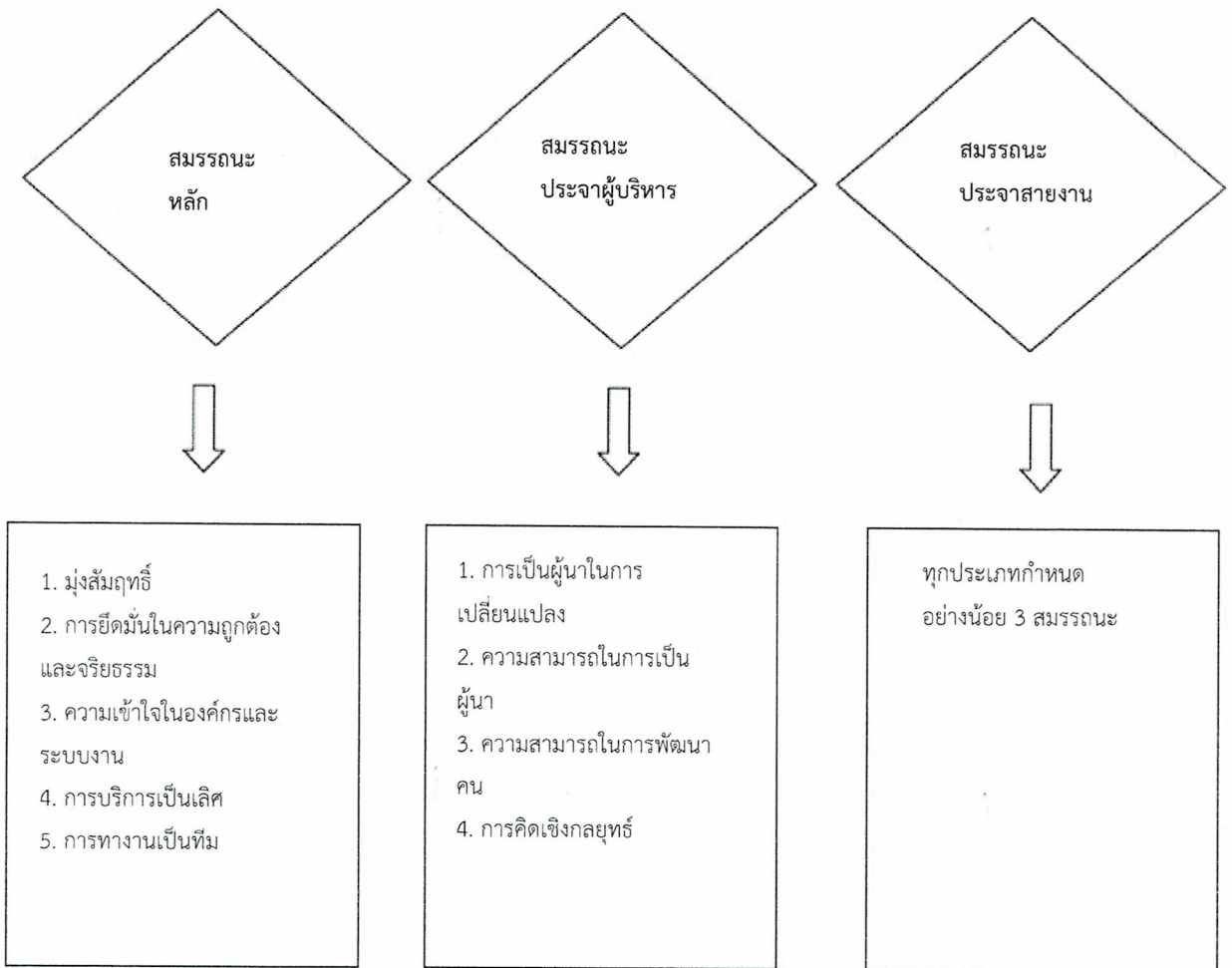

เส้นทางความก้าวหน้าในสายอาชีพ

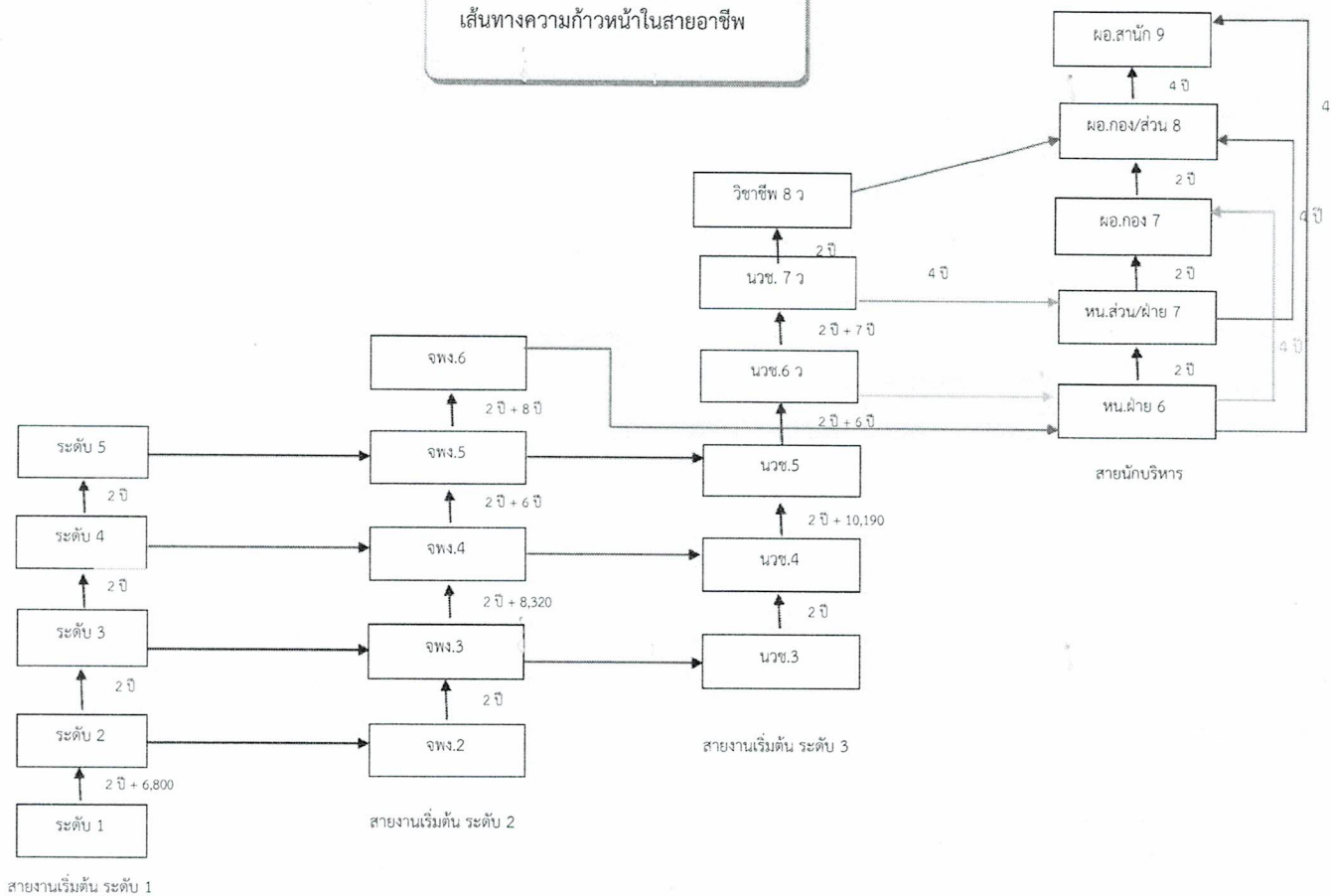

เปรียบเทียบความก้าวหน้าแต่ละประเภทตำแหน่ง
ระบบซีระบบแห่ง ⇔

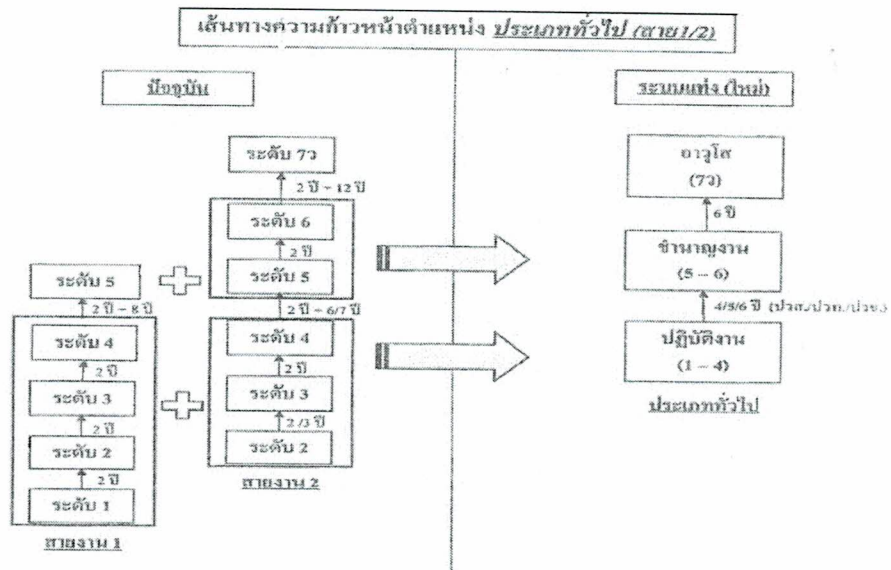

เปรียบเทียบความก้าวหน้าแต่ละประเภทตำแหน่ง (ต่อ)

ระบบซี ⇔ ระบบแฟง

เส้นทางความก้าวหน้าตำแหน่ง ประเภทวิชาการ (สาย 3)

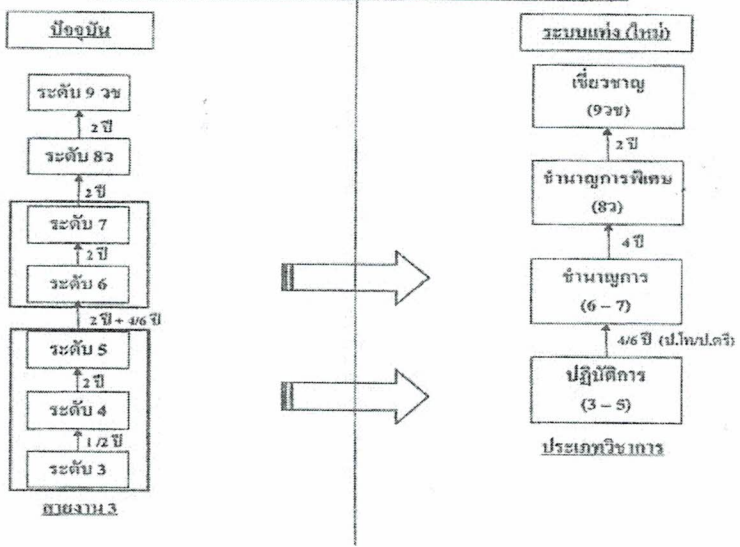

เปรียบเทียบความก้าวหน้าแต่ละประเภทตำแหน่ง (ต่อ)

ระบบซี ⇄ ระบบแห่ง

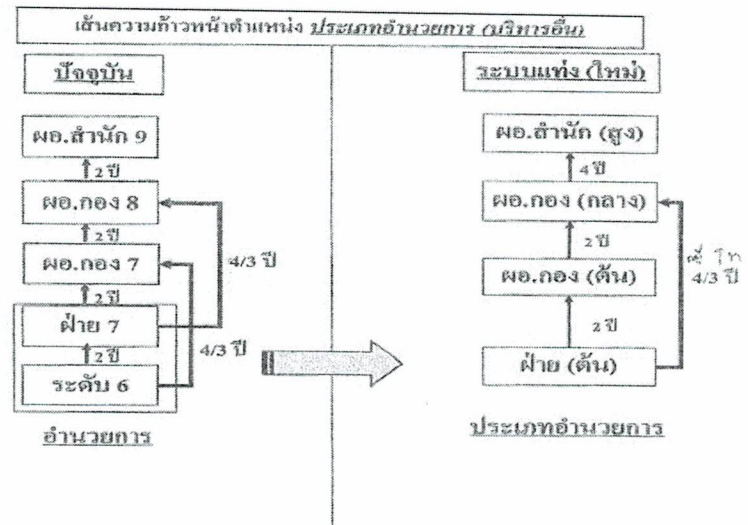

บทเฉพาะกาล หน.ฝ่าย 6/7 เลื่อนเป็น ผอ.(ต้น)

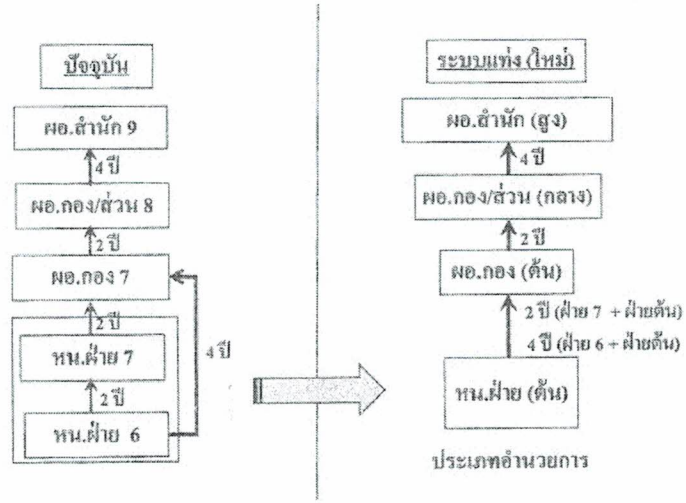

บทเฉพาะกาล หน.ฝ่าย 7/6 เลื่อนเป็น ผอ.(กลาง)

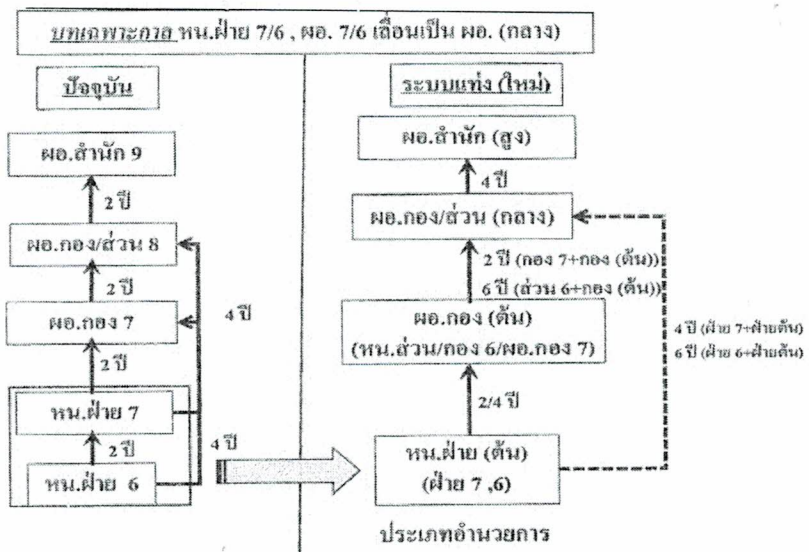

เปรียบเทียบความก้าวหน้าแต่ละประเภทตำแหน่ง (ต่อ)

ระบบซี ⇌ ระบบแท่ง

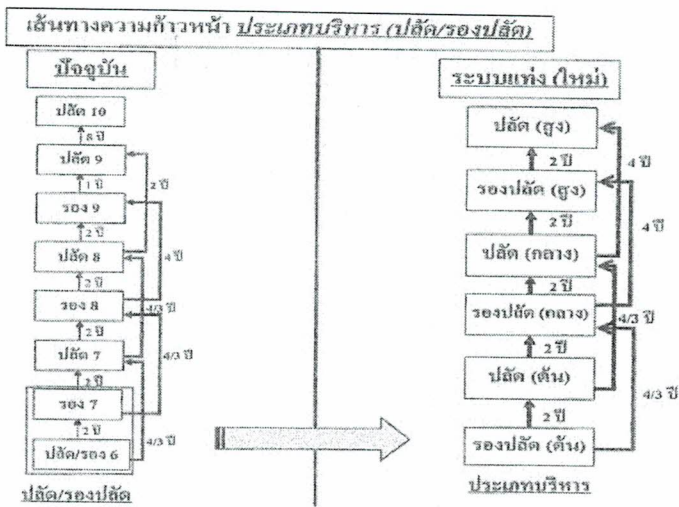

บทเฉพาะกาล รองปลัด 6/7 เลื่อนเป็นปลัด (ต้น)

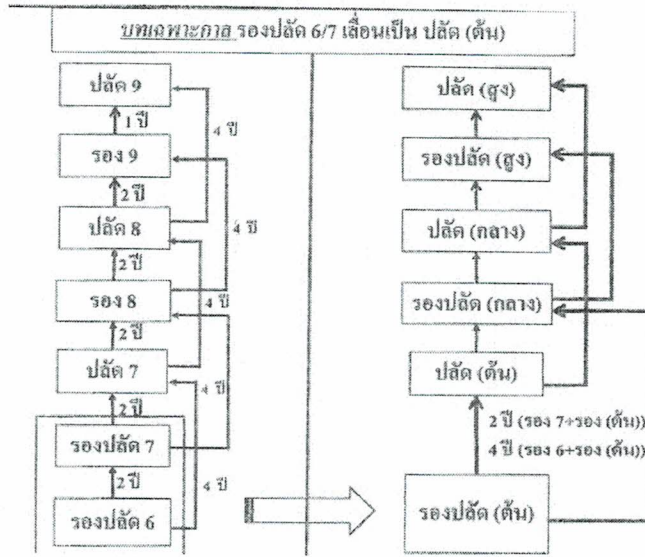

บทเฉพาะกาล รองปลัด 6/7 เลื่อนเป็นรองปลัด (กลาง)

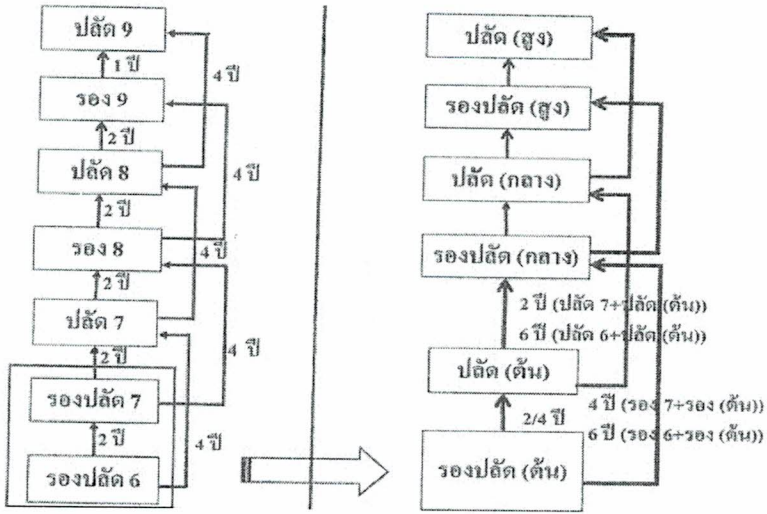

บทเฉพาะกาล ปลัด 7 รอง 8 เลื่อนเป็นปลัด (กลาง)

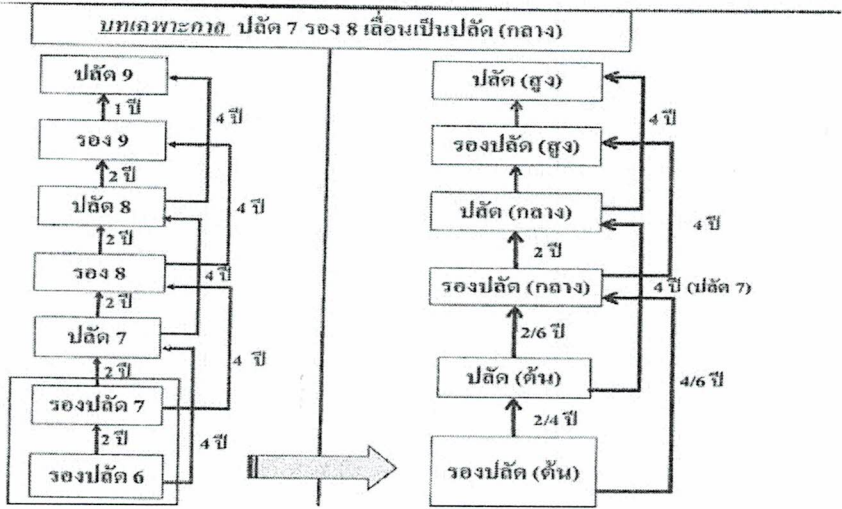

การเปลี่ยนประเภทตำแหน่ง (สายงาน)

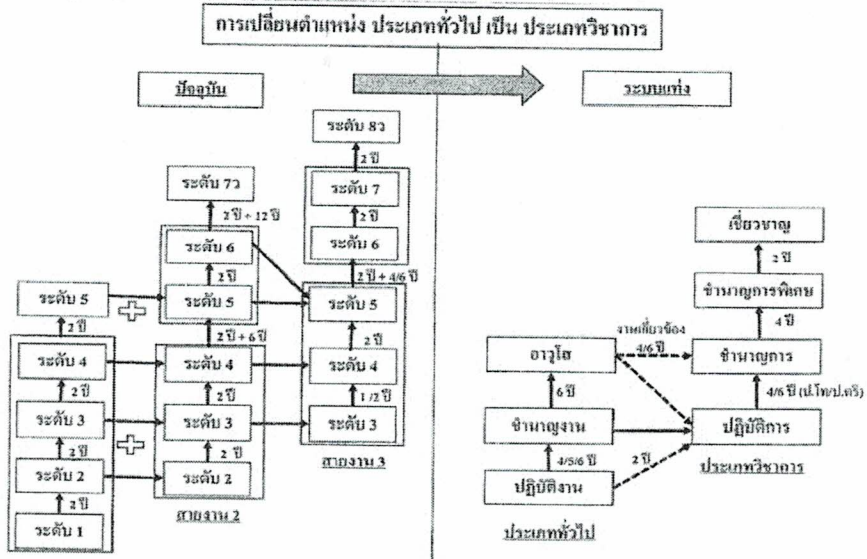

สายงาน 1

การเปลี่ยนประเภทตำแหน่ง (สายงาน) ต่อ

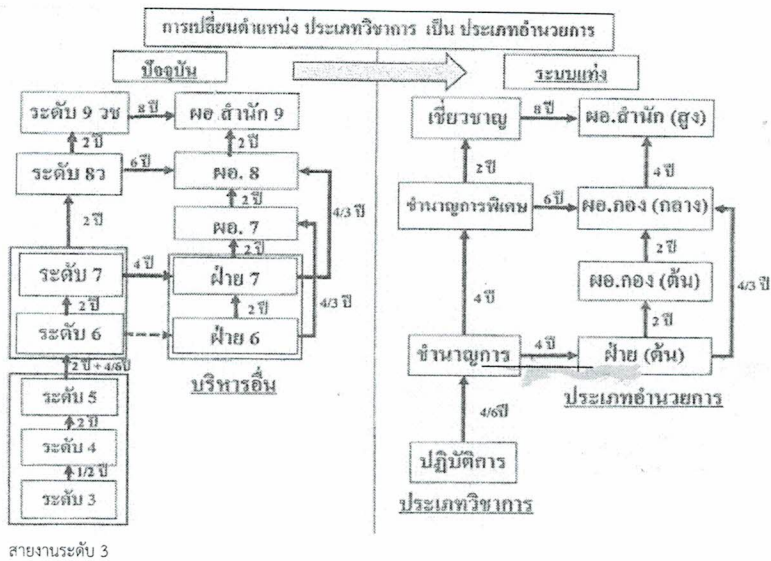

การเปลี่ยนประเภทตำแหน่ง (สายงาน) ต่อ

การเปลี่ยนตำแหน่ง ประเภทอำนาจการ เป็น ประเภทบริหาร

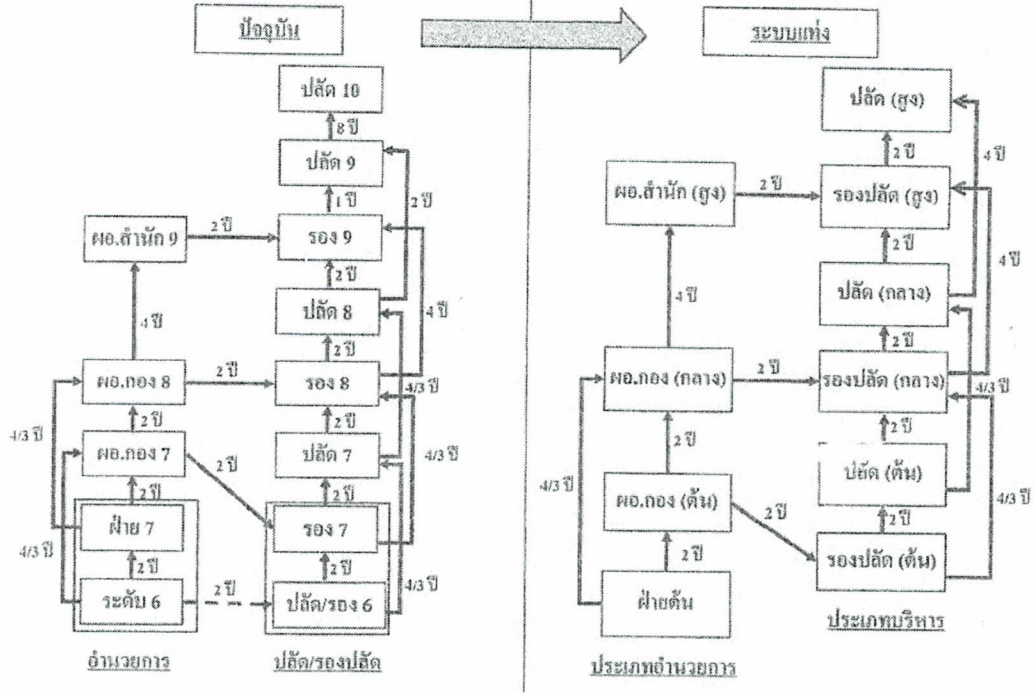

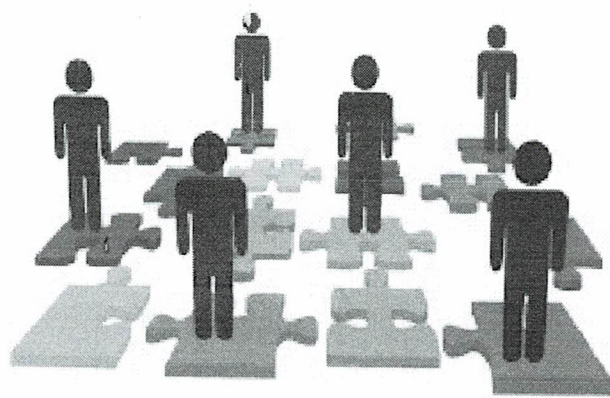





บันทึกข้อความ

ส่วนราชการองค์การบริหารส่วนตำบลนาซ่า (สำนักงานปลัด) โทร 0-5691-7655

ที่ พช 75401/

วันที่ 30 เดือน พฤศจิกายน พ.ศ. 2563

เรื่อง รายงานสรุปแบบสำรวจความต้องการในการฝึกอบรมและจัดทำแผนการบริหารและพัฒนาทรัพยากรบุคคล ประจำปีงบประมาณ พ.ศ. 2564

เรียน นายองค์การบริหารส่วนตำบลนาซ่า

ด้วยงานบุคคล สำนักงานปลัด องค์การบริหารส่วนตำบลนาซ่า ได้ดำเนินการสำรวจความต้องการในการฝึกอบรมและพัฒนาบุคลากร สำหรับพนักงานส่วนตำบลและพนักงานจ้าง และแบบสำรวจความต้องการในการฝึกอบรมของพนักงานสำหรับผู้บังคับบัญชา ตามแผนพัฒนาบุคลากร พ.ศ. 2564 - 2566 เพื่อจัดทำแผนการบริหารและพัฒนาทรัพยากรบุคคล ประจำปีงบประมาณ 2564

ในการนี้ งานบุคคล สำนักงานปลัด ได้รวบรวมแบบสำรวจและสรุปผลการสำรวจความต้องการในการฝึกอบรมและพัฒนาบุคลากร เสร็จเรียบร้อยแล้ว จึงขอรายงานผลการสำรวจและได้จัดทำแผนการบริหารและพัฒนาทรัพยากรบุคคล ประจำปีงบประมาณ พ.ศ. 2564 มาพร้อมหนังสือฉบับนี้

จึงเรียนมาเพื่อโปรดทราบและพิจารณา

ลงชื่อ

(นางพรณิกา ทองเกิน)

นักทรัพยากรบุคคล

ลงชื่อ

(นายรุ่งศักดิ์ หาญกิจรุ่ง)

หัวหน้าสำนักปลัด

ลงชื่อ

(นายสาธิต สุทธิพันธ์)

ปลัดองค์การบริหารส่วนตำบล

ลงชื่อ

(นายสีไพร ชุ่มเฟื้อย)

นายกองค์การบริหารส่วนตำบลนาซ่า

**สรุปแบบสำรวจความต้องการในการฝึกอบรมและพัฒนาบุคลากร
องค์การบริหารส่วนตำบลนาซ่า อำเภอหล่มเก่า จังหวัดเพชรบูรณ์**

.....

วัตถุประสงค์

แบบสอบถามชุดนี้มีวัตถุประสงค์เพื่อสำรวจความต้องการในการฝึกอบรมและพัฒนาบุคลากรองค์การบริหารส่วนตำบลนาซ่า ทั้งนี้จะได้นำไปเป็นข้อมูลในการจัดหลักสูตรฝึกอบรมในการจัดทำแผนการพัฒนาบุคลากร ประจำปีงบประมาณ ๒๕๖๔ - ๒๕๖๖ ให้มีประสิทธิภาพสอดคล้องกับความต้องการของท่านและหน่วยงาน

ตอนที่ ๑ ข้อมูลผู้ตอบแบบสอบถาม

- ๑.๑ หน่วยงานมีพนักงานส่วนตำบล จำนวนรวมทั้งสิ้น ๖๑ คน
- ๑.๒ สถานภาพการรับราชการ
พนักงานส่วนตำบล จำนวน ๑๙ คน ลูกจ้างประจำ จำนวน ๔ คน
พนักงานจ้างตามภารกิจ จำนวน ๒๖ คน พนักงานจ้างทั่วไป จำนวน ๑๒ คน
- ๑.๓ สถานภาพการปฏิบัติงาน
ผู้ปฏิบัติงาน จำนวน ๕๕ คน หัวหน้ากลุ่มงาน/ฝ่าย/งาน -
ผู้อำนวยการกอง/สำนักหรือเทียบเท่า จำนวน ๖ คน
- ๑.๔ ลักษณะงานที่ปฏิบัติ
- | | | | |
|-------------|-------------|------------|-------------|
| งานบริหาร | จำนวน ๖ คน | งานวิชาการ | จำนวน ๑๐ คน |
| งานสนับสนุน | จำนวน ๑๗ คน | งานบริการ | จำนวน ๒๙ คน |
- ๑.๕ ประวัติการฝึกอบรม สัมมนา หรือศึกษาดูงาน
๑. หลักสูตรเกี่ยวกับนักบริหารงานท้องถิ่น
 ๒. หลักสูตรเกี่ยวกับนักบริหารงานทั่วไป
 ๓. หลักสูตรเกี่ยวกับนักบริหารงานช่าง
 ๔. หลักสูตรเกี่ยวกับนักจัดการงานทั่วไป
 ๕. โครงการฝึกอบรมสัมมนาเสริมสร้างคุณธรรมจริยธรรม
 ๖. โครงการฝึกอบรมส่งเสริมประชาธิปไตย
 ๗. โครงการฝึกอบรมเพื่อเพิ่มศักยภาพบุคลากรขององค์การบริหารส่วนตำบลนาซ่า
 ๘. หลักสูตรเกี่ยวกับนักวิเคราะห์นโยบายและแผน
 ๙. หลักสูตรเกี่ยวกับนักทรัพยากรบุคคล
 ๑๐. หลักสูตรเกี่ยวกับพนักงานจ้างแต่ละตำแหน่ง

ตอนที่ ๒ ความต้องการในการฝึกอบรม

๒.๑ ท่านต้องการพัฒนางานของท่านในเรื่องใดบ้าง (ตัวอย่าง เช่น ทักษะเฉพาะตำแหน่ง / ทักษะทางด้านคอมพิวเตอร์/ ทักษะทางการใช้ภาษา/ การพัฒนาความรู้ด้านกฎหมาย ระเบียบ เป็นต้น)

ลำดับ	ความรู้หรือทักษะความชำนาญที่สามารถพัฒนาด้วยการอบรม	หลักสูตรที่ใช้อบรมเพื่อการพัฒนา	ระดับความรีบเร่ง (ช่วงเวลา)
๑.	ทักษะด้านคอมพิวเตอร์	คอมพิวเตอร์พื้นฐาน	พฤศจิกายน
๒.	ด้านการจัดทำข้อบัญญัติ	เทคนิคงานวิเคราะห์นโยบายและแผนของ อบท.เกี่ยวกับการจัดทำร่างข้อบัญญัติท้องถิ่นการพัฒนารายได้	พฤษภาคม
๓.	การพัฒนาความรู้ด้านระเบียบกฎหมาย	ระเบียบ กฎหมาย ที่ใช้ในการปฏิบัติงาน	เมษายน - มิถุนายน และตลอดปี
๔.	ทักษะด้านการใช้ภาษา		ตลอดปี
๕.	ทักษะด้านการใช้ระเบียบด้านวิเคราะห์	หลักสูตรเกี่ยวกับนักวิเคราะห์นโยบายและแผน	ตลอดปี
๖.	การพัฒนาความรู้ด้านระเบียบกฎหมาย	หลักสูตรด้านงานพัสดุ	ตลอดปี
๗.	ทักษะเฉพาะตำแหน่ง	นักวิเคราะห์นโยบายและแผน นักทรัพยากรบุคคล นักวิชาการเงินและบัญชี นักพัฒนาชุมชน นายช่างโยธา เจ้าพนักงานจัดเก็บรายได้ เจ้าพนักงานธุรการ	มกราคม - มีนาคม ธันวาคม กุมภาพันธ์ - มีนาคม ตลอดปี ตลอดปี เมษายน - พฤษภาคม ตลอดปี
๘.	การจัดทำสื่อการสอน	การผลิตสื่อการสอน	ตลอดปี
๙.	ทักษะการจัดทำแผน	การจัดทำแผนการศึกษา	ตลอดปี
๑๐.	การเตรียมความพร้อมในการเลื่อนวิทยฐานะ	หลักสูตรการประเมินผลงานข้าราชการหรือพนักงานครูและบุคลากรทางการศึกษาวิทยฐานะชำนาญการพิเศษ	ตลอดปี

สรุปผลการสำรวจความต้องการพัฒนาด้านทักษะของบุคลากร เรียงตามลำดับ ดังนี้

๑. ทักษะด้านคอมพิวเตอร์ ร้อยละ ๓๕.๔๘
๒. ทักษะเฉพาะตำแหน่ง ร้อยละ ๓๒.๒๕
๓. การพัฒนาความรู้ด้านกฎหมาย ระเบียบ ร้อยละ ๒๕.๘๐
๔. ทักษะด้านการใช้ภาษา ร้อยละ ๙.๖๗
๕. ทักษะด้านงานพัสดุ ร้อยละ ๖.๔๕
๖. การผลิตสื่อการสอน ร้อยละ ๓๐
๗. การเตรียมความพร้อมในการเลื่อนวิทยฐานะ ร้อยละ ๒๐

ข้อเสนอแนะอื่นๆ

๑. โครงการฝึกอบรมและพัฒนาบุคลากรที่เกี่ยวกับการดูแลเด็ก
๒. การฝึกอบรมที่ใช้ในการปฏิบัติงานประจำและฝึกปฏิบัติจริง

นางสาวพรณิกา ทองเกิน
นักทรัพยากรบุคคล
ผู้รายงาน

แบบสำรวจความต้องการในการฝึกอบรมของพนักงาน(สำหรับผู้บังคับบัญชาขั้นต้น)
องค์การบริหารส่วนตำบลนาซำ อำเภอลำทะเมนชัย จังหวัดเพชรบูรณ์

.....

วัตถุประสงค์

แบบสอบถามชุดนี้มีวัตถุประสงค์เพื่อสำรวจความต้องการในการฝึกอบรมและพัฒนาบุคลากรองค์การบริหารส่วนตำบลนาซำ ทั้งนี้จะได้นำไปเป็นข้อมูลในการจัดหลักสูตรฝึกอบรมในการจัดทำแผนการพัฒนาบุคลากร ประจำปีงบประมาณ ๒๕๖๑ - ๒๕๖๓ ให้มีประสิทธิภาพสอดคล้องกับความต้องการของท่านและหน่วยงาน

ตอนที่ ๑ ข้อมูลผู้ตอบแบบสอบถาม

ผู้บริหารท้องถิ่น จำนวน ๑ คน

ผู้อำนวยการกองหรือผู้รักษาราชการแทน จำนวน ๖ คน

ตอนที่ ๒ สภาพปัญหา/ข้อเสนอแนะ

๑. สิ่งที่ต้องปรับปรุงพนักงานภายใต้บังคับบัญชาของท่านในด้าน ดังต่อไปนี้

- ๑.๑ พัฒนาปรับปรุงการปฏิบัติงานให้ตรงต่อเวลา ให้ความสำคัญกับการปฏิบัติงานจริงให้มาก
- ๑.๒ ความรู้เกี่ยวกับระเบียบกฎหมายในการปฏิบัติงาน
- ๑.๓ ด้านคุณธรรม จริยธรรม การรักษาวินัย
- ๑.๔ ทักษะคติในการทำงาน และการให้บริการประชาชน
- ๑.๕ ความรู้ความเข้าใจเรื่องเทคโนโลยีและทักษะการใช้คอมพิวเตอร์ในการแก้ปัญหา
- ๑.๖ ทักษะการเขียนหนังสือราชการและทักษะการประสานงาน

๒. ปัญหาในการทำงาน ดังต่อไปนี้

- ๒.๑ แนวทางในการปฏิบัติงานพัสดุการศึกษาที่กำหนดให้สถานศึกษาจัดซื้อจัดจ้างเอง ทำให้เกิดปัญหาในการบริหารงานบุคลากรในศูนย์พัฒนาเด็กเล็ก
- ๒.๒ บุคลากรมีไม่เพียงพอกับภารกิจงานในปัจจุบัน
- ๒.๓ สถานที่ พื้นที่ในการทำงานบางส่วน ไม่มีพื้นที่มากพอสำหรับใช้ปฏิบัติงานและการใช้บริการ

๓. สิ่งที่ยากให้ผู้ใต้บังคับบัญชาทำได้ ซึ่งปัจจุบันยังทำไม่ได้

- ๓.๑ การจัดทำแผนที่ภาษี
- ๓.๒ การรักษาระเบียบวินัย
- ๓.๓ การให้บริการแก่ผู้มารับบริการ
- ๓.๔ การแก้ปัญหาคอมพิวเตอร์และโปรแกรมประยุกต์ต่างๆ ได้ด้วยตนเอง

๔. การอบรมผู้ใต้บังคับบัญชาที่ผ่านมาในเรื่อง ดังต่อไปนี้

- ๔.๑ คุณธรรม จริยธรรม

๕. สิ่งที่คุณคิดว่าผู้ใต้บังคับบัญชา ต้องการให้ช่วยเหลือในเรื่องดังต่อไปนี้

-ไม่มี-



บันทึกข้อความ

ส่วนราชการองค์การบริหารส่วนตำบลนาซำ (สำนักงานปลัด) โทร 0-5691-7655

ที่ พช 75401/

วันที่ 30 เดือน พฤศจิกายน พ.ศ. 2563

เรื่อง รายงานวิเคราะห์สภาพปัญหาและความต้องการการฝึกอบรมของพนักงานองค์การบริหารส่วนตำบลนาซำ

เรียน ประธานคณะกรรมการและปฏิบัติตามพัฒนาบุคลากร ประจำปี พ.ศ. 2564

ตามที่องค์การบริหารส่วนตำบลนาซำ ได้แต่งตั้งคณะทำงานและปฏิบัติตามแผนพัฒนาบุคลากรประจำปี พ.ศ. 2564 และได้จัดทำแบบสำรวจเพื่อใช้เป็นฐานข้อมูลในการวิเคราะห์สภาพปัญหา และความต้องการของพนักงานสังกัดองค์การบริหารส่วนตำบลนาซำ ว่าขาดความรู้หรือทักษะในด้านใด จะได้นำมาเป็นข้อมูลในการจัดหลักสูตรฝึกอบรมต่อไปนั้น

บัดนี้ ข้าพเจ้า นางสาวพรรณนิกา ทองเกิน ตำแหน่ง นักทรัพยากรบุคคล ได้รับมอบหมายให้ทำหน้าที่เป็นเลขานุการคณะทำงานและปฏิบัติตามแผนพัฒนาบุคลากร ได้ทำการสำรวจความต้องการของพนักงานขององค์การบริหารส่วนตำบลนาซำ ผลปรากฏดังนี้

ความต้องการในการฝึกอบรมของพนักงานส่วนตำบล ลูกจ้างประจำ และพนักงานจ้าง

จากการสำรวจพบว่าพนักงานสังกัดสำนักงานปลัด กองช่าง กองคลัง กองการศึกษาและกองสวัสดิการสังคม มีความต้องการที่จะฝึกอบรมในเรื่องที่มีเนื้อหาสอดคล้องกับตำแหน่งหรือมาตรฐานกำหนดตำแหน่งที่ตนเองได้ปฏิบัติอยู่ และอยากให้องค์การบริหารส่วนตำบลนาซำ ได้ทำการจัดฝึกอบรมเองในส่วนที่เกี่ยวข้องกับงานส่วนรวมที่สามารถเพิ่มทักษะให้กับการทำงานของพนักงานได้

สภาพปัญหาสำนักงานปลัด

1. พนักงานเจ้าหน้าที่ผู้ปฏิบัติงานยังขาดความรู้ที่เป็นระบบและเหมาะสมกับการปฏิบัติงาน

2. พนักงานเจ้าหน้าที่ มีความตระหนักในหน้าที่และให้ความสำคัญในเรื่องของการฝึกอบรมเพิ่มความสามารถในการทำงานค่อนข้างน้อย

3. ระยะเวลาในการฝึกอบรมบางหลักสูตรมีระยะเวลานานทำให้พนักงานเจ้าหน้าที่ไม่สามารถเข้าร่วมอบรมได้

สภาพปัญหากองช่าง

พนักงานเจ้าหน้าที่มีความตระหนักในหน้าที่และให้ความสำคัญในเรื่องของการฝึกอบรมเพิ่มความสามารถในการทำงานค่อนข้างน้อย

สภาพปัญหากองคลัง

1. พนักงานเจ้าหน้าที่มีความตระหนักในหน้าที่และให้ความสำคัญในเรื่องของการฝึกอบรมเพิ่มความสามารถในการทำงานค่อนข้างน้อย

2. ระยะเวลาในการฝึกอบรมบางหลักสูตรมีระยะเวลานานทำให้พนักงานเจ้าหน้าที่ไม่สามารถเข้าร่วมอบรมได้

2/สภาพ.....

สภาปัญหาองค์การการศึกษา ศาสนา และวัฒนธรรม

1.พนักงานเจ้าหน้าที่ มีความตระหนักในหน้าที่และให้ความสำคัญในเรื่องของการฝึกอบรมเพิ่ม
ความสามารถในการทำงานค่อนข้างน้อย

สภาปัญหาองศ์สวัสดิการสังคม

- 1.พนักงานเจ้าหน้าที่ผู้ปฏิบัติงานยังขาดความรู้ที่เป็นระบบและเหมาะสมกับการปฏิบัติงาน
- 2.หลักสูตรที่เกี่ยวข้องกับการพัฒนาชุมชนมีน้อย

จึงเรียนมาเพื่อทราบและดำเนินการต่อไป

ลงชื่อ



(นางพรรณนิภา ทองเกิน)

นักทรัพยากรบุคคล

ลงชื่อ



(นายรุ่งศักดิ์ หาญกิจรุ่ง)

หัวหน้าสำนักปลัด

ลงชื่อ



(นายสาธิต สุทธิพันธ์)

ปลัดองค์การบริหารส่วนตำบล

ลงชื่อ



(นายสีไพร ชุ่มเพ็ญ)

นายกองค์การบริหารส่วนตำบลนาซ่า



คำสั่งองค์การบริหารส่วนตำบลนาซ่า
ที่ ๔๑๗/๒๕๖๓
เรื่อง ให้เจ้าหน้าที่ท้องถิ่นเดินทางไปราชการ

ด้วยองค์การบริหารส่วนตำบลนาซ่า ได้ได้รับแจ้งจากสำนักงานส่งเสริมการปกครองท้องถิ่น จังหวัดเพชรบูรณ์ โครงการฝึกอบรมหลักสูตร “โครงการฝึกอบรมเพิ่มประสิทธิภาพการปรับปรุง และการปิดบัญชีประจำปี ๒๕๖๓ ในระบบบัญชีคอมพิวเตอร์ขององค์กรปกครองส่วนท้องถิ่น (e-laas) และแนวทางการบันทึกบัญชี เพื่อให้สอดคล้องตามมาตรฐานการบัญชีภาครัฐและนโยบายการบัญชีภาครัฐ สำหรับปีงบประมาณ พ.ศ.๒๕๖๔” ในระหว่างวันที่ วันที่ ๒๘-๒๙ ตุลาคม ๒๕๖๓ ณ ห้องศรีเทพ โรงแรมโซนิคฮิลล์ อ.เมืองเพชรบูรณ์ จ.เพชรบูรณ์ เป็นเวลา ๒ วัน เพื่อให้ความรู้ที่ได้รับจากการฝึกอบรมได้ปฏิบัติงานถูกต้องตามระบบบัญชีคอมพิวเตอร์ (e-laas) และตามระเบียบบัญชีภาครัฐ ตลอดจนมีทัศนคติที่ถูกต้องในการปฏิบัติงานเพื่อประโยชน์ขององค์กร และได้ขอเชิญกลุ่มเป้าหมายในโครงการดังกล่าวเข้าร่วมอบรม

อาศัยอำนาจตามความใน มาตรา ๕ และมาตรา ๘๘ แห่งพระราชบัญญัติสภาตำบลและองค์การบริหารส่วนตำบล พ.ศ. ๒๕๓๗ ประกอบกับระเบียบกระทรวงมหาดไทยว่าด้วยค่าใช้จ่ายในการเดินทางไปราชการของเจ้าหน้าที่ท้องถิ่น (ฉบับที่ ๔) พ.ศ. ๒๕๖๑ และเพื่อเป็นการเพิ่มพูนความรู้และประสบการณ์ในการปฏิบัติหน้าที่ของพนักงานส่วนท้องถิ่น จึงให้

๑. นางปราณี บัวอินทร์ ตำแหน่ง นักวิชาการเงินแลบัญชีชำนาญการ
๒. นางพิมพ์กมล ทองโปร่ง ตำแหน่ง ผู้ช่วยนักวิชาการเงินแลบัญชี
๓. นางสาวรัชดาภรณ์ ชัยนंद ตำแหน่ง ผู้ช่วยนักวิชาการพัสดุ

เข้าร่วมอบรมหลักสูตรดังกล่าวในการเดินทางไปราชการ และสามารถเบิกค่าใช้จ่ายในการเดินทางไปราชการที่เกี่ยวข้องในครั้งนี้ออกจากต้นสังกัดได้

ทั้งนี้ตั้งแต่ วันที่ ๒๘ เดือน ตุลาคม พ.ศ. ๒๕๖๓

สั่ง ณ วันที่ ๑๔ เดือน ตุลาคม พ.ศ. ๒๕๖๓

(นายสีไพร ชุ่มเพ็ญ)

นายกองค์การบริหารส่วนตำบลนาซ่า

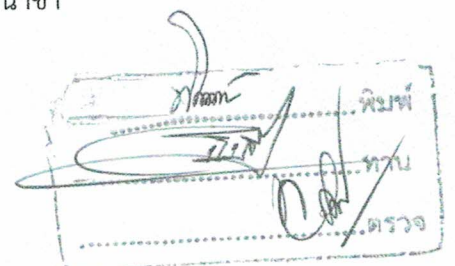



คำสั่งองค์การบริหารส่วนตำบลนาซ่า
 ที่ ๔๓๘ /๒๕๖๓
 เรื่อง ให้เจ้าหน้าที่ท้องถิ่นเดินทางไปราชการ

ด้วยองค์การบริหารส่วนตำบลนาซ่า ได้ได้รับแจ้งจากสำนักงานส่งเสริมการปกครองท้องถิ่น จังหวัดเพชรบูรณ์ โครงการฝึกอบรมหลักสูตร “โครงการฝึกอบรมเชิงปฏิบัติการตามระเบียบกระทรวงมหาดไทยว่าด้วยรายได้และการจ่ายเงินของสถานศึกษาสังกัดองค์กรปกครองส่วนท้องถิ่น พ.ศ.๒๕๖๓ และแนวทางการตรวจสอบการดำเนินงานด้านการเงิน การบัญชี และการพัสดุ ของสถานศึกษาสังกัดองค์กรปกครองส่วนท้องถิ่น จังหวัดเพชรบูรณ์ ประจำปีงบประมาณ พ.ศ.๒๕๖๔” ในระหว่างวันที่ วันที่ ๘ - ๑๐ พฤศจิกายน ๒๕๖๓ ณ ห้องศรีเทพ โรงแรมโฆสิตฮิลล์ อ.เมืองเพชรบูรณ์ จ.เพชรบูรณ์ เป็นเวลา ๓ วัน เพื่อให้ความรู้ที่ได้รับจากการฝึกอบรมได้ปฏิบัติงานถูกต้องตามระเบียบกระทรวงมหาดไทยว่าด้วยรายได้และการจ่ายเงิน การตรวจสอบ การดำเนินงานด้านการเงิน การบัญชี และการพัสดุ ของศูนย์พัฒนาเด็กเล็กสังกัดองค์กรปกครองส่วนท้องถิ่น

อาศัยอำนาจตามความใน มาตรา ๕ และมาตรา ๘๘ แห่งพระราชบัญญัติสภาตำบลและองค์การบริหารส่วนตำบล พ.ศ. ๒๕๓๗ ประกอบกับ ระเบียบกระทรวงมหาดไทยว่าด้วยค่าใช้จ่ายในการเดินทางไปราชการของเจ้าหน้าที่ท้องถิ่น (ฉบับที่ ๔) พ.ศ. ๒๕๖๑ และเพื่อเป็นการเพิ่มพูนความรู้และประสบการณ์ในการปฏิบัติหน้าที่ของพนักงานส่วนท้องถิ่น จึงให้

- | | | | |
|--------------------|----------|---------|--------------------------|
| ๑. นางสาวเพ็ญประภา | กุลโทบ | ตำแหน่ง | ผู้อำนวยการกองการศึกษา |
| ๒. นางพรปรีดา | กะวน | ตำแหน่ง | ครู |
| ๓. นางสาวนัยนา | ทองเหมาะ | ตำแหน่ง | ผู้ช่วยเจ้าพนักงานธุรการ |

เข้าร่วมอบรมหลักสูตรดังกล่าวในการเดินทางไปราชการ และสามารถเบิกค่าใช้จ่ายในการเดินทางไปราชการที่เกี่ยวข้องในครั้งนี้ออกจากต้นสังกัดได้

ทั้งนี้ตั้งแต่วันที่ ๘ เดือน พฤศจิกายน พ.ศ. ๒๕๖๓

สั่ง ณ วันที่ ๒๒ เดือน ตุลาคม พ.ศ. ๒๕๖๓

 (นายสีไพร ชุ่มเฟื้อย)
 นายกองค์การบริหารส่วนตำบลนาซ่า **สำเนาถูกต้อง**

 (นางสาวเพ็ญประภา กุลโทบ)
 ผู้อำนวยการกองการศึกษา ศาสนาและวัฒนธรรม



คำสั่งองค์การบริหารส่วนตำบลนาซำ
ที่ ๑๖๕/๒๕๖๔
เรื่อง ให้เจ้าหน้าที่ท้องถิ่นเดินทางไปราชการ

ด้วยองค์การบริหารส่วนตำบลนาซำ ได้ได้รับแจ้งจากสำนักงานส่งเสริมการปกครองท้องถิ่น จังหวัดเพชรบูรณ์ ได้จัดทำโครงการสัมมนาเชิงปฏิบัติการเพื่อพัฒนาศักยภาพครูและผู้ดูแลเด็กปฐมวัยของ ศูนย์พัฒนาเด็กเล็ก สังกัดองค์กรปกครองส่วนท้องถิ่น จังหวัดเพชรบูรณ์ ประจำปีงบประมาณ พ.ศ.๒๕๖๔ จำนวน ๓ รุ่นๆละ ๔ วัน ณ โรงแรมบูรพา อ.เมืองเพชรบูรณ์ จ.เพชรบูรณ์ เพื่อให้ครูและผู้ดูแลเด็กปฐมวัย ได้รับความรู้ที่จากการฝึกอบรม นำไปสูการปฏิบัติที่ชัดเจน ได้แลกเปลี่ยนเรียนรู้การออกแบบกิจกรรม การ สร้างสื่อ / นวัตกรรมและการจัดประสบการณ์เรียนรู้และวิธีการปฏิบัติงานให้เกิดประสิทธิภาพและประสิทธิผล ของศูนย์พัฒนาเด็กเล็กสังกัดองค์กรปกครองส่วนท้องถิ่น

อาศัยอำนาจตามความใน มาตรา ๕ และมาตรา ๘๘ แห่งพระราชบัญญัติสภาตำบลและ องค์การบริหารส่วนตำบล พ.ศ. ๒๕๓๗ ประกอบกับ ระเบียบกระทรวงมหาดไทยว่าด้วยค่าใช้จ่ายในการ เดินทางไปราชการของเจ้าหน้าที่ท้องถิ่น (ฉบับที่ ๔) พ.ศ. ๒๕๖๑ และเพื่อเป็นการเพิ่มพูนความรู้และ ประสบการณ์ในการปฏิบัติหน้าที่ของพนักงานส่วนท้องถิ่น จึงให้ครูและผู้ดูแลเด็กปฐมวัยของศูนย์พัฒนาเด็ก เล็ก สังกัดองค์การบริหารส่วนตำบลนาซำ เข้าร่วมอบรมหลักสูตรดังกล่าว ดังนี้

- | | |
|--------------------------|-------------------------------|
| ๒. นางสาวอรนริน ทองเงิน | ตำแหน่ง ครู |
| ๓. นางพรปรีดา กะวน | ตำแหน่ง ครู |
| ๔. นางสาวสมฤทัย แก้วยม | ตำแหน่ง ผู้ช่วยครูผู้ดูแลเด็ก |
| ๕. นางปิ่นแก้ว ศรียะมาตร | ตำแหน่ง ผู้ดูแลเด็ก |

เข้าร่วมอบรมหลักสูตร ในรุ่นที่ ๓ ระหว่างวันที่ ๑๘ - ๒๑ มีนาคม ๒๕๖๔

ดังนั้นจึงให้ผู้ที่มียาขื่อดังกล่าวเข้าร่วมอบรมหลักสูตรดังกล่าวในการเดินทางไปราชการ และสามารถเบิกค่าใช้จ่ายในการเดินทางไปราชการที่เกี่ยวข้องในครั้งน้จากต้นสังกัดได้

ทั้งนี้ตั้งแต่วันที่ ๑๘ เดือน มีนาคม พ.ศ. ๒๕๖๔

สั่ง ณ วันที่ ๑๒ เดือน มีนาคม พ.ศ. ๒๕๖๔

(นายสีไพร ชุ่มเฟื้อย)

นายกองค์การบริหารส่วนตำบลนาซำ



คำสั่งองค์การบริหารส่วนตำบลนาซ่า
ที่ ๑๓๑/๒๕๖๔
เรื่อง ให้เจ้าหน้าที่ท้องถิ่นเดินทางไปราชการ

ด้วยองค์การบริหารส่วนตำบลนาซ่า อำเภอหล่มเก่า จังหวัดเพชรบูรณ์ ได้รับหนังสือจาก มหาวิทยาลัยศรีนครินทรวิโรฒ ได้จัดโครงการฝึกอบรมเพิ่มประสิทธิภาพการปฏิบัติงานข้าราชการและพนักงานส่วนท้องถิ่นหลักสูตร “ลำดับขั้นตอนการปรับปรุงแผนอัตรากำลัง ๓ ปี การกำหนดโครงสร้างส่วนราชการ(ใหม่) การกำหนดตำแหน่งสายงานผู้บริหาร การเสนอขอปรับระดับตำแหน่งสายงานผู้บริหารและลำดับขั้นตอนการให้ออน รับโอนย้าย การย้าย ข้าราชการและพนักงานส่วนท้องถิ่น”

อาศัยอำนาจตามความใน มาตรา ๕ และมาตรา ๘๘ แห่งพระราชบัญญัติสภาตำบลและองค์การบริหารส่วนตำบล พ.ศ. ๒๕๓๗ แก้ไขเพิ่มเติมถึง (ฉบับที่ ๖) พ.ศ. ๒๕๕๒ ประกอบกับระเบียบกระทรวงมหาดไทยว่าด้วยค่าใช้จ่ายในการเดินทางไปราชการของเจ้าหน้าที่ท้องถิ่น พ.ศ. ๒๕๕๕ แก้ไขเพิ่มเติมถึง (ฉบับที่ ๓) พ.ศ. ๒๕๕๙ และเพื่อเป็นการเพิ่มพูนความรู้และประสบการณ์ในการปฏิบัติหน้าที่ของพนักงานส่วนท้องถิ่น จึงให้

๑. นางสาวพรรณนิกา ทองเกิน ตำแหน่ง นักทรัพยากรบุคคล

เข้าร่วมอบรมหลักสูตรดังกล่าวในการเดินทางไปราชการ และสามารถเบิกค่าใช้จ่ายในการเดินทางไปราชการที่เกี่ยวข้องในครั้งนี้อาจต้นสังกัดได้

ทั้งนี้ตั้งแต่วันที่ ๓ - ๕ เดือน มีนาคม พ.ศ. ๒๕๖๔

สั่ง ณ วันที่ ๒๕ เดือน กุมภาพันธ์ พ.ศ. ๒๕๖๔

(นายสีไพร ชุ่มเฟื้อย)

นายกองค์การบริหารส่วนตำบลนาซ่า



คำสั่งองค์การบริหารส่วนตำบลนาซ่า
ที่ ๔๘๕ /๒๕๖๓
เรื่อง ให้เจ้าหน้าที่ท้องถิ่นเดินทางไปราชการ

ด้วย องค์การบริหารส่วนตำบลนาซ่า ได้รับแจ้งจาก สำนักทรัพยากรน้ำบาดาล เขต ๓ (สระบุรี) จัดโครงการ “การเสริมสร้างความตระหนักรู้ด้านการอนุรักษ์และพัฒนาแหล่งน้ำบาดาล สำหรับองค์กรปกครองส่วนท้องถิ่น ครั้งที่ ๑” ระหว่างวันที่ ๒๓ - ๒๕ ธันวาคม ๒๕๖๓ ณ โรงแรมเซนต์โทรเปซ บีช รีสอร์ท จังหวัดจันทบุรี

อาศัยอำนาจตามความใน มาตรา ๖๐ แห่งพระราชบัญญัติสภาตำบลและองค์การบริหารส่วนตำบล พ.ศ. ๒๕๓๗ แก้ไขเพิ่มเติมถึง (ฉบับที่ ๖) พ.ศ. ๒๕๕๒ ประกอบกับระเบียบกระทรวงมหาดไทยว่าด้วยค่าใช้จ่ายในการเดินทางไปราชการของเจ้าหน้าที่ท้องถิ่น พ.ศ. ๒๕๒๖ แก้ไขเพิ่มเติมถึง (ฉบับที่ ๗) พ.ศ. ๒๕๕๕ และเพื่อเป็นการเพิ่มพูนความรู้และประสบการณ์ในการปฏิบัติหน้าที่ของเจ้าหน้าที่ท้องถิ่น จึงให้

นายธนกฤต มาป้อง

ตำแหน่ง ผู้อำนวยการกองช่าง

ได้เข้าร่วมฝึกอบรม ในการเดินทางไปราชการโดยยานพาหนะรถยนต์ส่วนตัวและสามารถเบิกค่าใช้จ่ายในการเดินทางไปราชการที่เกี่ยวข้องในครั้งนี้ออกจากต้นสังกัดได้

สั่ง ณ วันที่ ๑๘ เดือน ธันวาคม พ.ศ. ๒๕๖๓

(นายสีไพร ชุ่มเฟื้อย)

นายกองค์การบริหารส่วนตำบลนาซ่า



คำสั่งองค์การบริหารส่วนตำบลนาซ่า
ที่ ๔๘๔ /๒๕๖๓
เรื่อง ให้เจ้าหน้าที่ท้องถิ่นเดินทางไปราชการ

ด้วย องค์การบริหารส่วนตำบลนาซ่า ได้รับแจ้งจาก สำนักงานทางหลวงชนบทที่ ๙ (อุตรดิตถ์) จัดโครงการฝึกอบรมหลักสูตร “ด้านการสำรวจ ออกแบบ เขียนแบบ และประมาณราคากลางงานทางและสะพาน รุ่นที่ ๒/๒๕๖๔” ระหว่างวันที่ ๒๓ - ๒๕ ธันวาคม ๒๕๖๓ ณ โรงแรมเดอะพาร์ค อำเภอเมืองพิษณุโลก จังหวัดพิษณุโลก

อาศัยอำนาจตามความใน มาตรา ๖๐ แห่งพระราชบัญญัติสภาตำบลและองค์การบริหารส่วนตำบล พ.ศ. ๒๕๓๗ แก้ไขเพิ่มเติมถึง (ฉบับที่ ๖) พ.ศ. ๒๕๕๒ ประกอบกับระเบียบกระทรวงมหาดไทยว่าด้วยค่าใช้จ่ายในการเดินทางไปราชการของเจ้าหน้าที่ท้องถิ่น พ.ศ. ๒๕๒๖ แก้ไขเพิ่มเติมถึง (ฉบับที่ ๗) พ.ศ. ๒๕๕๕ และเพื่อเป็นการเพิ่มพูนความรู้และประสบการณ์ในการปฏิบัติหน้าที่ของเจ้าหน้าที่ท้องถิ่น จึงให้

๑.นายอำพล แก้วเขียว
๑.นายวิรัช ทีแสงแดง

ตำแหน่ง นายช่างโยธาอาวุโส
ตำแหน่ง ผู้ช่วยนายช่างโยธา

ได้เข้าร่วมฝึกอบรม ในการเดินทางไปราชการโดยยานพาหนะรถยนต์ส่วนตัวและสามารถเบิกค่าใช้จ่ายในการเดินทางไปราชการที่เกี่ยวข้องในครั้งนี้อาจต้นสังกัดได้

สั่ง ณ วันที่ ๑๗ เดือน ธันวาคม พ.ศ. ๒๕๖๓

(นายสีไพร ชุ่มเพ็ญ)

นายกองค์การบริหารส่วนตำบลนาซ่า



คำสั่งองค์การบริหารส่วนตำบลนาซ่า

ที่ ๔๖๖/๒๕๖๓

เรื่อง ให้เจ้าหน้าที่ท้องถิ่นเดินทางไปราชการ

ด้วยองค์การบริหารส่วนตำบลนาซ่า ได้ได้รับแจ้งจากสำนักงานส่งเสริมการปกครองท้องถิ่น จังหวัดเพชรบูรณ์ ได้จัดทำโครงการสัมมนาเชิงปฏิบัติการเพื่อพัฒนาศักยภาพครูและผู้ดูแลเด็กปฐมวัยของ ศูนย์พัฒนาเด็กเล็ก สังกัดองค์กรปกครองส่วนท้องถิ่น จังหวัดเพชรบูรณ์ ประจำปีงบประมาณ พ.ศ.๒๕๖๔ จำนวน ๓ รุ่นๆละ ๔ วัน ณ ห้องศรีเทพ โรงแรมโซซิตีฮิลล์ อ.เมืองเพชรบูรณ์ จ.เพชรบูรณ์ เพื่อให้ครูและ ผู้ดูแลเด็กปฐมวัยได้รับความรู้ที่จากการฝึกอบรม นำไปสูการปฏิบัติที่ชัดเจน ได้แลกเปลี่ยนเรียนรู้การออกแบบ กิจกรรม การสร้างสื่อ / นวัตกรรมและการจัดประสบการณ์เรียนรู้และวิธีการปฏิบัติงานให้เกิดประสิทธิภาพและ ประสิทธิภาพ ของศูนย์พัฒนาเด็กเล็กสังกัดองค์กรปกครองส่วนท้องถิ่น

อาศัยอำนาจตามความใน มาตรา ๕ และมาตรา ๘๘ แห่งพระราชบัญญัติสภาตำบลและ องค์การบริหารส่วนตำบล พ.ศ. ๒๕๓๗ ประกอบกับ ระเบียบกระทรวงมหาดไทยว่าด้วยค่าใช้จ่ายในการ เดินทางไปราชการของเจ้าหน้าที่ท้องถิ่น (ฉบับที่ ๔) พ.ศ. ๒๕๖๑ และเพื่อเป็นการเพิ่มพูนความรู้และ ประสบการณ์ในการปฏิบัติหน้าที่ของพนักงานส่วนท้องถิ่น จึงให้ครูและผู้ดูแลเด็กปฐมวัยของศูนย์พัฒนาเด็ก เล็ก สังกัดองค์การบริหารส่วนตำบลนาซ่า เข้าร่วมอบรมหลักสูตรดังกล่าว ดังนี้

- | | | |
|-----------------|---------|-------------------------------|
| ๑. นางศุจินทรา | แก้วแพง | ตำแหน่ง ครู |
| ๒. นางจุฑาทิพย์ | ทองเกิน | ตำแหน่ง ครู |
| ๓. นางสาวสุนิษา | ด้วยสาร | ตำแหน่ง ผู้ดูแลเด็ก |
| ๔. นางสาวแพว | แก้ววาว | ตำแหน่ง ผู้ช่วยครูผู้ดูแลเด็ก |

เข้าร่วมอบรมหลักสูตร ในรุ่นที่ ๑ ระหว่างวันที่ ๓ - ๖ ธันวาคม ๒๕๖๓

- | | | |
|-----------------|-----------|-------------------------------|
| ๑. นางธราทิพย์ | ทองกวอด | ตำแหน่ง ครู |
| ๒. นางสาวจรรุณี | บุญจันทร์ | ตำแหน่ง ผู้ช่วยครูผู้ดูแลเด็ก |
| ๓. นางสาวชนาภา | คำตุ้ม | ตำแหน่ง ผู้ดูแลเด็ก |

เข้าร่วมอบรมหลักสูตร ในรุ่นที่ ๒ ระหว่างวันที่ ๗ - ๑๐ ธันวาคม ๒๕๖๓

- | | | |
|-----------------|-----------|-------------------------------|
| ๑. นางสาวอรนริน | ทองเงิน | ตำแหน่ง ครู |
| ๒. นางพรปรีดา | กะวน | ตำแหน่ง ครู |
| ๓. นางสาวสมฤทัย | แก้วยม | ตำแหน่ง ผู้ช่วยครูผู้ดูแลเด็ก |
| ๔. นางปิ่นแก้ว | ศรียะมาตร | ตำแหน่ง ผู้ดูแลเด็ก |

เข้าร่วมอบรมหลักสูตร ในรุ่นที่ ๓ ระหว่างวันที่ ๑๔ - ๑๗ มกราคม ๒๕๖๔

ดังนั้นจึงให้ผู้ที่มีรายชื่อดังกล่าวเข้าร่วมอบรมหลักสูตรดังกล่าวในการเดินทางไปราชการ และ สามารถเบิกค่าใช้จ่ายในการเดินทางไปราชการที่เกี่ยวข้องในครั้งนี้ออกจากต้นสังกัดได้

ทั้งนี้ตั้งแต่ วันที่ ๓ เดือน ธันวาคม พ.ศ. ๒๕๖๓

สั่ง ณ วันที่ ๒๔ เดือน พฤศจิกายน พ.ศ. ๒๕๖๓

(นายสีไพร ชุ่มเพ็ญ)

นายกองค์การบริหารส่วนตำบลนาซ่า

พิมพ์..... นิตยา
 ทาน.....
 กรวย.....
 ๒๕/๑๑/๒๕๖๓



คำสั่งองค์การบริหารส่วนตำบลนาซ่า

ที่ ๔๕๓ /๕๕๖๓

เรื่อง การให้บุคลากรเดินทางไปราชการเพื่อเข้ารับการอบรม

ด้วยองค์การบริหารส่วนตำบลนาซ่า อำเภอหล่มเก่า จังหวัดเพชรบูรณ์ ได้รับหนังสือจาก มหาวิทยาลัยเทคโนโลยีพระจอมเกล้าธนบุรี ที่ อว ๐๖๒๘.๐๖/ว ๕๘๘ ลงวันที่ ๓๑ สิงหาคม ๒๕๖๓ เรื่อง ขออนุมัติส่งบุคลากรเข้าร่วมอบรม หลักสูตร “วิธีการปฏิบัติงาน ตรวจสอบภายใน ควบคุมภายใน บริหารจัดการความเสี่ยง และการกำหนดโครงสร้างหน่วยตรวจสอบภายในสำหรับองค์กรปกครองส่วนท้องถิ่น” รุ่นที่ ๕ ระหว่างวันที่ ๑๓ - ๑๕ พฤศจิกายน ๒๕๖๓ ณ โรงแรมเมย์ฟาวเวอร์ จังหวัดพิษณุโลก พิษณุโลก เพื่อเพิ่มประสิทธิภาพ ประสิทธิผลในการปฏิบัติงาน ลดข้อผิดพลาดในการปฏิบัติงาน นั้น

จึงอนุมัติให้ นายพิชิต ขวัญชัยนนท์ ตำแหน่ง นักวิเคราะห์นโยบายและแผน เข้าร่วมอบรม หลักสูตรดังกล่าวนี้ เพื่อจะได้นำความรู้ที่ได้รับจากอบรม มาพัฒนาการปฏิบัติงานให้มีประสิทธิภาพมากยิ่งขึ้น โดยอนุมัติให้เดินทางไปราชการในวันที่ ๑๓ พฤศจิกายน ๒๕๖๓ และเดินทางกลับในวันที่ ๑๕ พฤศจิกายน ๒๕๖๓ โดยให้เบิกค่าลงทะเบียน ค่าเบี้ยเลี้ยง ค่าเช่าที่พัก และค่าพาหนะส่วนตัว ได้ตามระเบียบกระทรวงมหาดไทย ว่าด้วยค่าใช้จ่ายในการเดินทางไปราชการของเจ้าหน้าที่ท้องถิ่น พ.ศ. ๒๕๕๕ แก้ไขเพิ่มเติม (ฉบับที่ ๓) พ.ศ. ๒๕๕๙

ทั้งนี้ตั้งแต่วันที่ ๑๓ เดือน พฤศจิกายน พ.ศ. ๒๕๖๓

สั่ง ณ วันที่ ๑๒ เดือน พฤศจิกายน พ.ศ. ๒๕๖๓

(นายสีไพร ชุ่มเพ็ญ)

นายกองค์การบริหารส่วนตำบลนาซ่า



คำสั่งองค์การบริหารส่วนตำบลนาชำ
ที่ ๕๖๗/๒๕๖๓
เรื่อง ให้เจ้าหน้าที่ท้องถิ่นเดินทางไปราชการ

ด้วยองค์การบริหารส่วนตำบลนาชำ ได้รับหนังสือจากมหาวิทยาลัยราชภัฏมหาสารคาม ที่ อว ๐๖๑๙.๐๗/๖๕๕๐ ลงวันที่ ๑๒ ตุลาคม ๒๕๖๓ เชิญเข้าร่วมโครงการ “กลยุทธ์และเทคนิคขั้นสูงสำหรับวิทยากรกระบวนการ ในการนำเกมส์สถานการณ์และแอรอบิกเพื่อพัฒนาผู้สูงอายุในโรงเรียนผู้สูงอายุ” ในวันที่ ๒๖ - ๒๙ พฤศจิกายน ๒๕๖๓ ณ โรงแรมมุกดาหารแกรนด์ไฮเทล อำเภอเมือง จังหวัดมุกดาหาร

อาศัยอำนาจตามความในมาตรา ๕ และมาตรา ๘๘ แห่งพระราชบัญญัติสภาตำบลและองค์การบริหารส่วนตำบล พ.ศ.๒๕๓๗ แก้ไขเพิ่มเติมถึง (ฉบับที่ ๖) พ.ศ.๒๕๕๒ ประกอบกับระเบียบกระทรวงมหาดไทยว่าด้วยค่าใช้จ่ายในการเดินทางไปราชการของเจ้าหน้าที่ท้องถิ่น พ.ศ.๒๕๕๕ แก้ไขเพิ่มเติมถึง (ฉบับที่ ๒) พ.ศ.๒๕๕๘ และเพื่อเป็นการเพิ่มพูนความรู้และประสบการณ์ในการปฏิบัติหน้าที่ของเจ้าหน้าที่ท้องถิ่น จึงให้

- | | | |
|-----------------|-------------|--|
| ๑. นางมนต์ทิพย์ | โกวิทพันธุ์ | ตำแหน่ง รองปลัดองค์การบริหารส่วนตำบลนาชำ |
| ๒. นางประกาย | ห้องฟ้า | ตำแหน่ง ผู้อำนวยการกองสวัสดิการสังคม |
| ๓. นางอมลีน | อินไช | ตำแหน่ง ผู้ช่วยนักพัฒนาชุมชน |
| ๔. นางพรรณทิวา | กงเกียน | ตำแหน่ง ผู้ช่วยนักประชาสัมพันธ์ |
| ๕. นางกรณิกา | คำสุข | ตำแหน่ง ผู้ช่วยนักทรัพยากรบุคคล |

เข้าร่วมโครงการการพัฒนาศักยภาพการปฏิบัติงานโครงการกลยุทธ์และเทคนิคขั้นสูงสำหรับวิทยากรกระบวนการ ในการนำเกมส์สถานการณ์และแอรอบิก เพื่อพัฒนาผู้สูงอายุในโรงเรียนผู้สูงอายุ ในการเดินทางไปราชการ และสามารถเบิกค่าใช้จ่ายในการเดินทางไปราชการที่เกี่ยวข้องในครั้งนี้อาจต้นสังกัดได้

ทั้งนี้ตั้งแต่บัดนี้เป็นต้นไป

สั่ง ณ วันที่ ๑๖ เดือน พฤศจิกายน พ.ศ. ๒๕๖๓

(นายสีไพร ชุ่มเพ็ญ)
นายกองค์การบริหารส่วนตำบลนาชำ



คำสั่งองค์การบริหารส่วนตำบลนาชำ

ที่ ๕๓๓/๒๕๖๓

เรื่อง ให้เจ้าหน้าที่ท้องถิ่นเดินทางไปราชการ

ด้วยองค์การบริหารส่วนตำบลนาชำ ได้รับหนังสือจากมหาวิทยาลัยราชภัฏมหาสารคาม ที่ อว ๐๖๑๙.๐๗/๖๕๕๐ ลงวันที่ ๑๒ ตุลาคม ๒๕๖๓ เชิญเข้าร่วมโครงการ “กลยุทธ์และเทคนิคขั้นสูงสำหรับวิทยากรกระบวนการ ในการนำเกมส์สถานการณ์และแอโรบิกเพื่อพัฒนาผู้สูงอายุในโรงเรียนผู้สูงอายุ” ในวันที่ ๒๖ - ๒๙ พฤศจิกายน ๒๕๖๓ ณ โรงแรมมุกดาหารแกรนด์ไฮเทล อำเภอเมือง จังหวัดมุกดาหาร

อาศัยอำนาจตามความในมาตรา ๕ และมาตรา ๘๘ แห่งพระราชบัญญัติสภาตำบลและองค์การบริหารส่วนตำบล พ.ศ.๒๕๓๗ แก้ไขเพิ่มเติมถึง (ฉบับที่ ๖) พ.ศ.๒๕๕๒ ประกอบกับระเบียบกระทรวงมหาดไทยว่าด้วยค่าใช้จ่ายในการเดินทางไปราชการของเจ้าหน้าที่ท้องถิ่น พ.ศ.๒๕๕๕ แก้ไขเพิ่มเติมถึง (ฉบับที่ ๒) พ.ศ.๒๕๕๘ และเพื่อเป็นการเพิ่มพูนความรู้และประสบการณ์ในการปฏิบัติหน้าที่ของเจ้าหน้าที่ท้องถิ่น จึงให้

- | | | |
|-----------------|-------------|--|
| ๑. นางมนต์ทิพย์ | โกวิทพันธุ์ | ตำแหน่ง รองปลัดองค์การบริหารส่วนตำบลนาชำ |
| ๒. นางประกาย | ทองฟ้า | ตำแหน่ง ผู้อำนวยการกองสวัสดิการสังคม |
| ๓. นางอมลิน | อินไซ | ตำแหน่ง ผู้ช่วยนักพัฒนาชุมชน |
| ๔. นางพรรณทิวา | กงเกียน | ตำแหน่ง ผู้ช่วยนักประชาสัมพันธ์ |
| ๕. นางกรณิกา | คำสุข | ตำแหน่ง ผู้ช่วยนักทรัพยากรบุคคล |

เข้าร่วมโครงการการพัฒนาศักยภาพการปฏิบัติงานโครงการกลยุทธ์และเทคนิคขั้นสูงสำหรับวิทยากรกระบวนการ ในการนำเกมส์สถานการณ์และแอโรบิก เพื่อพัฒนาผู้สูงอายุในโรงเรียนผู้สูงอายุ ในการเดินทางไปราชการ และสามารถเบิกค่าใช้จ่ายในการเดินทางไปราชการที่เกี่ยวข้องในครั้งนี้อาจต้นสังกัดได้

ทั้งนี้ตั้งแต่วันที่นี้เป็นต้นไป

สั่ง ณ วันที่ ๑๒ เดือน พฤศจิกายน พ.ศ. ๒๕๖๓

(นายสีไพร ชุ่มเพ็ญ)

นายกองค์การบริหารส่วนตำบลนาชำ

พิมพ์.....	
ทาน.....	
ตรวจ.....	
.....



บันทึกข้อความ

ส่วนราชการ องค์การบริหารส่วนตำบลนาซ่า

ที่ - วันที่ ๕ ตุลาคม ๒๕๖๔

เรื่อง รายงานผลการมอบหมายงานให้หัวหน้าส่วนราชการปฏิบัติราชการแทนผู้อำนวยการกอง

เรียน นายกององค์การบริหารส่วนตำบลนาซ่า

เรื่องเดิม

ตามคำสั่งองค์การบริหารส่วนตำบลนาซ่า ที่ ๒๔๙/๒๕๖๓ เรื่อง แต่งตั้งพนักงานส่วนตำบลปฏิบัติราชการแทนหัวหน้าส่วนราชการ ลงวันที่ ๑ ตุลาคม ๒๕๖๓ ให้ข้าพเจ้า นายพิชิต ขวัญชัยนนท์ ตำแหน่ง นักวิเคราะห์นโยบายและแผน ระดับปฏิบัติการ เลขที่ตำแหน่ง ๓๙-๓-๐๑-๓๑๐๓-๐๐๑ ปฏิบัติราชการราชการแทนหัวหน้าสำนักปลัดองค์การบริหารส่วนตำบลนาซ่า ในกรณีที่ไม่มีผู้ดำรงตำแหน่งผู้อำนวยการกอง หรือหัวหน้าส่วนราชการที่เรียกชื่ออย่างอื่น ให้ประธานกรรมการบริหารองค์การบริหารส่วนตำบลแต่งตั้งพนักงานส่วนตำบลในกองหรือส่วนราชการนั้นคนใดคนหนึ่งที่เหมาะสมให้เป็น ผู้ปฏิบัติราชการแทนได้ แต่เพื่อความเหมาะสมแก่การรับผิดชอบการปฏิบัติราชการในกองหรือส่วนราชการนั้น ประธานกรรมการบริหารองค์การบริหารส่วนตำบลอาจแต่งตั้งพนักงานส่วนตำบลคนใดคนหนึ่งซึ่งดำรงตำแหน่งไม่ต่ำกว่าผู้อำนวยการกอง หรือหัวหน้าส่วนราชการที่เรียกชื่ออย่างอื่นเป็นผู้ปฏิบัติราชการแทนก็ได้ นั้น

ข้อระเบียบ

ประกาศคณะกรรมการพนักงานส่วนตำบลจังหวัดเพชรบูรณ์ เรื่อง หลักเกณฑ์และเงื่อนไขเกี่ยวกับการบริหารงานบุคคลขององค์การบริหารส่วนตำบล ลงวันที่ ๙ ธันวาคม ๒๕๔๕ หมวด ๑๑

ข้อ ๒๔๕ ภายใต้บังคับกฎหมายว่าด้วยสภาตำบลและองค์การบริหารส่วนตำบลในกรณีที่ไม่มีผู้ดำรงตำแหน่งผู้อำนวยการกอง หรือหัวหน้าส่วนราชการที่เรียกชื่ออย่างอื่น ให้ประธานกรรมการบริหารองค์การบริหารส่วนตำบลแต่งตั้งพนักงานส่วนตำบลในกองหรือส่วนราชการนั้นคนใดคนหนึ่งที่เหมาะสมเป็นผู้ปฏิบัติราชการแทนได้ แต่เพื่อความเหมาะสมแก่การรับผิดชอบการปฏิบัติราชการในกองหรือส่วนราชการนั้น ประธานกรรมการบริหารองค์การบริหารส่วนตำบลอาจแต่งตั้งพนักงานส่วนตำบลคนใดคนหนึ่งซึ่งดำรงตำแหน่งไม่ต่ำกว่าผู้อำนวยการกอง หรือหัวหน้าส่วนราชการที่เรียกชื่ออย่างอื่นเป็นผู้ปฏิบัติราชการแทนก็ได้

เมื่อได้รับมอบอำนาจแล้ว ผู้มอบอำนาจมีหน้าที่กำกับติดตามผลการปฏิบัติราชการของผู้รับมอบอำนาจ และให้มีอำนาจแนะนำและแก้ไขการปฏิบัติราชการของผู้รับมอบอำนาจได้

ข้อเท็จจริง

เพื่อให้การบริหารงานราชการขององค์การบริหารส่วนตำบลเป็นไปด้วยความเรียบร้อย ข้าพเจ้าจึงรายงานผลการดำเนินงานที่ได้รับมอบอำนาจ ประจำปี พ.ศ. ๒๕๖๔ ดังรายละเอียดที่แนบ

ข้อเรียน

จึงเรียนมาเพื่อโปรดทราบ

พีชิต

(นายพีชิต ขวัญชัยนนท์)
ตำแหน่ง นักวิเคราะห์นโยบายและแผน

ทราบ



(นายสีไพร ชุ่มเพ็ญ)
รองปลัดองค์การบริหารส่วนตำบลนาซ่า

รายงานผลการปฏิบัติราชการแทนหัวหน้าสำนักปลัดองค์การบริหารส่วนตำบลนาซ่า

ประจำปีงบประมาณ พ.ศ.๒๕๖๔

ตั้งแต่ ๑ ตุลาคม ๒๕๖๓ - ๓๐ กันยายน ๒๕๖๔

ลำดับ ที่	งานที่ได้รับมอบอำนาจ	ผลการปฏิบัติงาน	ปัญหา อุปสรรคข้อขัดข้อง	หมายเหตุ
๑	ภารกิจที่ได้รับมอบอำนาจจากหัวหน้าสำนักปลัดองค์การบริหารส่วนตำบลนาซ่า ตามคำสั่งองค์การบริหารส่วนตำบลนาซ่า ที่ ๒๔๙/๒๕๖๓ ลงวันที่ ๑ ตุลาคม ๒๕๖๓	-	-	-

(ลงชื่อ).....**พิรุฬ**.....ผู้รายงาน

(นายพิชิต ขวัญชัยนนท์)

ตำแหน่ง นักวิเคราะห์นโยบายและแผน ปฏิบัติการ



บันทึกข้อความ

ส่วนราชการ องค์การบริหารส่วนตำบลนาข่า

ที่ - วันที่ ๕ ตุลาคม ๒๕๖๔

เรื่อง รายงานผลการมอบหมายงานให้หัวหน้าส่วนราชการปฏิบัติราชการแทนผู้อำนวยการกอง

เรียน นายกององค์การบริหารส่วนตำบลนาข่า

เรื่องเดิม

ตามคำสั่งองค์การบริหารส่วนตำบลนาข่า ที่ ๒๔๙/๒๕๖๓ เรื่อง แต่งตั้งพนักงานส่วนตำบลปฏิบัติราชการแทนหัวหน้าส่วนราชการ ลงวันที่ ๑ ตุลาคม ๒๕๖๓ ให้ข้าพเจ้า นางปราณี บัวอินทร์ ตำแหน่ง นักวิชาการเงินและบัญชี ระดับชำนาญการ เลขที่ตำแหน่ง ๓๙-๓-๐๑-๓๒๐๑-๐๐๑ ปฏิบัติราชการราชการแทน ผู้อำนวยการกองคลัง องค์การบริหารส่วนตำบลนาข่า ในกรณีที่ไม่มีผู้ดำรงตำแหน่งผู้อำนวยการกอง หรือหัวหน้าส่วนราชการที่เรียกชื่ออย่างอื่น ให้ประธานกรรมการบริหารองค์การบริหารส่วนตำบลแต่งตั้งพนักงานส่วนตำบลในกองหรือส่วนราชการนั้นคนใดคนหนึ่งให้เห็นสมควรให้เป็น ผู้ปฏิบัติราชการแทนได้ แต่เพื่อความเหมาะสมแก่การรับผิดชอบการปฏิบัติราชการในกองหรือส่วนราชการนั้น ประธานกรรมการบริหารองค์การบริหารส่วนตำบลอาจแต่งตั้งพนักงานส่วนตำบลคนใดคนหนึ่งซึ่งดำรงตำแหน่งไม่ต่ำกว่าผู้อำนวยการกอง หรือหัวหน้าส่วนราชการที่เรียกชื่ออย่างอื่นเป็นผู้ปฏิบัติราชการแทนก็ได้ นั้น

ข้อระเบียบ

ประกาศคณะกรรมการพนักงานส่วนตำบลจังหวัดเพชรบูรณ์ เรื่อง หลักเกณฑ์และเงื่อนไขเกี่ยวกับการบริหารงานบุคคลขององค์การบริหารส่วนตำบล ลงวันที่ ๙ ธันวาคม ๒๕๔๕ หมวด ๑๑

ข้อ ๒๔๕ ภายใต้บังคับกฎหมายว่าด้วยสภาตำบลและองค์การบริหารส่วนตำบลในกรณีที่ไม่มีผู้ดำรงตำแหน่งผู้อำนวยการกอง หรือหัวหน้าส่วนราชการที่เรียกชื่ออย่างอื่น ให้ประธานกรรมการบริหารองค์การบริหารส่วนตำบลแต่งตั้งพนักงานส่วนตำบลในกองหรือส่วนราชการนั้นคนใดคนหนึ่งให้เห็นสมควรให้เป็น ผู้ปฏิบัติราชการแทนได้ แต่เพื่อความเหมาะสมแก่การรับผิดชอบการปฏิบัติราชการในกองหรือส่วนราชการนั้น ประธานกรรมการบริหารองค์การบริหารส่วนตำบลอาจแต่งตั้งพนักงานส่วนตำบลคนใดคนหนึ่งซึ่งดำรงตำแหน่งไม่ต่ำกว่าผู้อำนวยการกอง หรือหัวหน้าส่วนราชการที่เรียกชื่ออย่างอื่นเป็นผู้ปฏิบัติราชการแทนก็ได้

เมื่อได้รับมอบอำนาจแล้ว ผู้มอบอำนาจมีหน้าที่กำกับติดตามผลการปฏิบัติราชการของ ผู้รับมอบอำนาจ และให้มีอำนาจแนะนำและแก้ไขการปฏิบัติราชการของผู้รับมอบอำนาจได้

ข้อเท็จจริง

เพื่อให้การบริหารงานราชการขององค์การบริหารส่วนตำบลเป็นไปด้วยความเรียบร้อย ข้าพเจ้าจึงรายงานผลการดำเนินงานที่ได้รับมอบอำนาจ ประจำปี ๒๕๖๔ ดังรายละเอียดที่แนบ

ข้อเรียน

จึงเรียนมาเพื่อโปรดทราบ

(นางปราณี บัวอินทร์)
ตำแหน่ง นักวิชาการเงินและบัญชี ชำนาญการ

ทราบ

(นายสีไพร ชุ่มเฟื้อย)
รองปลัดองค์การบริหารส่วนตำบลนาซำ

รายงานผลการปฏิบัติราชการแทนผู้อำนวยการกองคลังองค์การบริหารส่วนตำบลนาซ่า
ประจำปีงบประมาณ พ.ศ.๒๕๖๔
ตั้งแต่ ๑ ตุลาคม ๒๕๖๓ - ๓๐ กันยายน ๒๕๖๔

ลำดับ ที่	งานที่ได้รับมอบอำนาจ	ผลการปฏิบัติงาน	ปัญหา อุปสรรคข้อขัดข้อง	หมายเหตุ
๑	ภารกิจที่ได้รับมอบอำนาจจากหัวหน้า สำนักปลัดองค์การบริหารส่วนตำบล นาซ่า ตามคำสั่งองค์การบริหารส่วน ตำบลนาซ่า ที่ ๒๔๙/๒๕๖๓ ลงวันที่ ๑ ตุลาคม ๒๕๖๓	-	-	-

(ลงชื่อ).....ผู้รายงาน

(นางปราณี บัวอินทร์)
ตำแหน่ง นักวิชาการเงินและบัญชี ระดับชำนาญการ



บันทึกข้อความ

ส่วนราชการ องค์การบริหารส่วนตำบลนาซ่า

ที่ - วันที่ ๕ ตุลาคม ๒๕๖๔

เรื่อง รายงานผลการมอบหมายงานให้หัวหน้าส่วนราชการปฏิบัติราชการแทนผู้อำนวยการกอง

เรียน นายกององค์การบริหารส่วนตำบลนาซ่า

เรื่องเดิม

ตามคำสั่งองค์การบริหารส่วนตำบลนาซ่า ที่ ๒๔๙/๒๕๖๓ เรื่อง แต่งตั้งพนักงานส่วนตำบลปฏิบัติราชการแทนหัวหน้าส่วนราชการ ลงวันที่ ๑ ตุลาคม ๒๕๖๓ ให้ข้าพเจ้า นายอำพล แก้วเขียว ตำแหน่ง นายช่างโยธา ระดับ อาวุโส เลขที่ตำแหน่ง ๓๙-๓-๐๕-๔๗๐๑-๐๐๑ ปฏิบัติ รักษาราชการแทน ผู้อำนวยการกองช่างองค์การบริหารส่วนตำบลนาซ่า ในกรณีที่ไม่มีผู้ดำรงตำแหน่งผู้อำนวยการกอง หรือหัวหน้าส่วนราชการที่เรียกชื่ออย่างอื่น ให้ประธานกรรมการบริหารองค์การบริหารส่วนตำบลแต่งตั้งพนักงานส่วนตำบลในกองหรือส่วนราชการนั้นคนใดคนหนึ่งเห็นสมควรให้เป็น ผู้ปฏิบัติราชการแทนได้ แต่เพื่อความเหมาะสมแก่การรับผิดชอบการปฏิบัติราชการในกองหรือส่วนราชการนั้น ประธานกรรมการบริหารองค์การบริหารส่วนตำบลอาจแต่งตั้งพนักงานส่วนตำบลคนใดคนหนึ่งซึ่งดำรงตำแหน่งไม่ต่ำกว่าผู้อำนวยการกอง หรือหัวหน้าส่วนราชการที่เรียกชื่ออย่างอื่นเป็นผู้ปฏิบัติราชการแทนก็ได้ นั้น

ข้อระเบียบ

ประกาศคณะกรรมการพนักงานส่วนตำบลจังหวัดเพชรบูรณ์ เรื่อง หลักเกณฑ์และเงื่อนไขเกี่ยวกับการบริหารงานบุคคลขององค์การบริหารส่วนตำบล ลงวันที่ ๙ ธันวาคม ๒๕๕๕ หมวด ๑๑

ข้อ ๒๔๕ ภายใต้บังคับกฎหมายว่าด้วยสภาตำบลและองค์การบริหารส่วนตำบลในกรณีที่ไม่มีผู้ดำรงตำแหน่งผู้อำนวยการกอง หรือหัวหน้าส่วนราชการที่เรียกชื่ออย่างอื่น ให้ประธานกรรมการบริหารองค์การบริหารส่วนตำบลแต่งตั้งพนักงานส่วนตำบลในกองหรือส่วนราชการนั้นคนใดคนหนึ่งเห็นสมควรให้เป็น ผู้ปฏิบัติราชการแทนได้ แต่เพื่อความเหมาะสมแก่การรับผิดชอบการปฏิบัติราชการในกองหรือส่วนราชการนั้น ประธานกรรมการบริหารองค์การบริหารส่วนตำบลอาจแต่งตั้งพนักงานส่วนตำบลคนใดคนหนึ่งซึ่งดำรงตำแหน่งไม่ต่ำกว่าผู้อำนวยการกอง หรือหัวหน้าส่วนราชการที่เรียกชื่ออย่างอื่นเป็นผู้ปฏิบัติราชการแทนก็ได้

เมื่อได้รับมอบอำนาจแล้ว ผู้มอบอำนาจมีหน้าที่กำกับติดตามผลการปฏิบัติราชการของ ผู้รับมอบอำนาจ และให้มีอำนาจแนะนำและแก้ไขการปฏิบัติราชการของผู้รับมอบอำนาจได้

ข้อเท็จจริง

เพื่อให้การบริหารงานราชการขององค์การบริหารส่วนตำบลเป็นไปด้วยความเรียบร้อย ข้าพเจ้าจึงรายงานผลการดำเนินงานที่ได้รับมอบอำนาจ ประจำปี ๒๕๖๔ ดังรายละเอียดที่แนบ

ข้อเรียน

จึงเรียนมาเพื่อโปรดทราบ

(นายอำพล แก้วเขียว)
ตำแหน่ง นายช่างโยธา ระดับอาวุโส

ทราบ

(นายสีพร ชุ่มเพ็ญ)
รองปลัดองค์การบริหารส่วนตำบลนาซ่า

รายงานผลการปฏิบัติราชการแทนผู้อำนวยการกองช่างองค์การบริหารส่วนตำบลนาซ่า
ประจำปีงบประมาณ ๒๕๖๔

ตั้งแต่วันที่ ๑ ตุลาคม ๒๕๖๓ - ๓๐ กันยายน ๒๕๖๔

ลำดับ ที่	งานที่ได้รับมอบอำนาจ	ผลการปฏิบัติงาน	ปัญหา อุปสรรคข้อขัดข้อง	หมายเหตุ
๑	ภารกิจที่ได้รับมอบอำนาจจากหัวหน้า สำนักปลัดองค์การบริหารส่วนตำบล นาซ่า ตามคำสั่งองค์การบริหารส่วน ตำบลนาซ่า ที่ ๒๔๙/๒๕๖๓ ลงวันที่ ๑ ตุลาคม ๒๕๖๔	-	-	-

(ลงชื่อ).....ผู้รายงาน

(นายอำพล แก้วเขียว)

ตำแหน่ง นายช่างโยธา ระดับอาวุโส



บันทึกข้อความ

ส่วนราชการ องค์การบริหารส่วนตำบลนาข่า

ที่ - วันที่ ๕ ตุลาคม ๒๕๖๔

เรื่อง รายงานผลการมอบหมายงานให้หัวหน้าส่วนราชการปฏิบัติราชการแทนผู้อำนวยการกอง

เรียน นายกององค์การบริหารส่วนตำบลนาข่า

เรื่องเดิม

ตามคำสั่งองค์การบริหารส่วนตำบลนาข่า ที่ ๒๔๙/๒๕๖๓ เรื่อง แต่งตั้งพนักงานส่วนตำบลปฏิบัติราชการแทนหัวหน้าส่วนราชการ ลงวันที่ ๑ ตุลาคม ๒๕๖๓ ให้ข้าพเจ้า นางสาวอรนรินทร์ ทองเงิน ตำแหน่ง ครู วิทยฐานะชำนาญการ เลขที่ตำแหน่ง ๓๙-๓-๐๘-๖๖๐๐-๓๑๖ ปฏิบัติ รักษาราชการแทนผู้อำนวยการกองการศึกษา ศาสนาและวัฒนธรรม องค์การบริหารส่วนตำบลนาข่า ในกรณีที่ไม่มีผู้ดำรงตำแหน่งผู้อำนวยการกอง หรือหัวหน้าส่วนราชการที่เรียกชื่ออย่างอื่น ให้ประธานกรรมการบริหารองค์การบริหารส่วนตำบลแต่งตั้งพนักงานส่วนตำบลในกองหรือส่วนราชการนั้นคนใดคนหนึ่งที่เหมาะสมควรให้เป็นผู้ปฏิบัติราชการแทนได้ แต่เพื่อความเหมาะสมแก่การรับผิดชอบการปฏิบัติราชการในกองหรือส่วนราชการนั้น ประธานกรรมการบริหารองค์การบริหารส่วนตำบลอาจแต่งตั้งพนักงานส่วนตำบลคนใดคนหนึ่งซึ่งดำรงตำแหน่งไม่ต่ำกว่าผู้อำนวยการกอง หรือหัวหน้าส่วนราชการที่เรียกชื่ออย่างอื่นเป็นผู้ปฏิบัติราชการแทนก็ได้

ข้อระเบียบ

ประกาศคณะกรรมการพนักงานส่วนตำบลจังหวัดเพชรบูรณ์ เรื่อง หลักเกณฑ์และเงื่อนไขเกี่ยวกับการบริหารงานบุคคลขององค์การบริหารส่วนตำบล ลงวันที่ ๙ ธันวาคม ๒๕๔๕ หมวด ๑๑

ข้อ ๒๔๕ ภายใต้บังคับกฎหมายว่าด้วยสภาตำบลและองค์การบริหารส่วนตำบลในกรณีที่ไม่มีผู้ดำรงตำแหน่งผู้อำนวยการกอง หรือหัวหน้าส่วนราชการที่เรียกชื่ออย่างอื่น ให้ประธานกรรมการบริหารองค์การบริหารส่วนตำบลแต่งตั้งพนักงานส่วนตำบลในกองหรือส่วนราชการนั้นคนใดคนหนึ่งที่เหมาะสมควรให้เป็นผู้ปฏิบัติราชการแทนได้ แต่เพื่อความเหมาะสมแก่การรับผิดชอบการปฏิบัติราชการในกองหรือส่วนราชการนั้น ประธานกรรมการบริหารองค์การบริหารส่วนตำบลอาจแต่งตั้งพนักงานส่วนตำบลคนใดคนหนึ่งซึ่งดำรงตำแหน่งไม่ต่ำกว่าผู้อำนวยการกอง หรือหัวหน้าส่วนราชการที่เรียกชื่ออย่างอื่นเป็นผู้ปฏิบัติราชการแทนก็ได้

เมื่อได้รับมอบอำนาจแล้ว ผู้มอบอำนาจมีหน้าที่กำกับติดตามผลการปฏิบัติราชการของผู้รับมอบอำนาจ และให้มีอำนาจแนะนำและแก้ไขการปฏิบัติราชการของผู้รับมอบอำนาจได้

ข้อเท็จจริง

เพื่อให้การบริหารงานราชการขององค์การบริหารส่วนตำบลเป็นไปด้วยความเรียบร้อย ข้าพเจ้าจึงรายงานผลการดำเนินงานที่ได้รับมอบอำนาจ ประจำปี ๒๕๖๔ ดังรายละเอียดที่แนบ

ข้อเรียน
จึงเรียนมาเพื่อโปรดทราบ

อรนรินทร์
(นางสาวอรนรินทร์ ทองเงิน)
ตำแหน่ง ครู วิทยฐานะชำนาญการ

ทราบ

(นายสีไพร ชุ่มเฟื้อย)
รองปลัดองค์การบริหารส่วนตำบลนาซำ

รายงานผลการปฏิบัติราชการแทนผู้อำนวยการกองการศึกษา ศาสนาและวัฒนธรรมองค์การบริหารส่วนตำบลนาซำ
 ประจำปีงบประมาณ พ.ศ.๒๕๖๔

ตั้งแต่วันที่ ๑ ตุลาคม ๒๕๖๓ - ๓๐ กันยายน ๒๕๖๔

ลำดับ ที่	งานที่ได้รับมอบอำนาจ	ผลการปฏิบัติงาน	ปัญหา อุปสรรคข้อขัดข้อง	หมายเหตุ
๑	ภารกิจที่ได้รับมอบอำนาจจากหัวหน้า สำนักปลัดองค์การบริหารส่วนตำบล นาซำ ตามคำสั่งองค์การบริหารส่วน ตำบลนาซำ ที่ ๒๔๗/๒๕๖๓ ลงวันที่ ๑ ตุลาคม ๒๕๖๓	-	-	-

(ลงชื่อ)..... **นิรหิห**.....ผู้รายงาน

(นางสาวอรนรินทร์ ทองเงิน)
 ตำแหน่ง ครู วิทยฐานะชำนาญการ



บันทึกข้อความ

ส่วนราชการ องค์การบริหารส่วนตำบลนาซำ

ที่

วันที่ ๕ ตุลาคม ๒๕๖๔

เรื่อง รายงานผลการมอบหมายงานให้หัวหน้าส่วนราชการปฏิบัติราชการแทนผู้อำนวยการกอง

เรียน นายกององค์การบริหารส่วนตำบลนาซำ

เรื่องเดิม

ตามคำสั่งองค์การบริหารส่วนตำบลนาซำ ที่ ๒๔๙/๒๕๖๓ เรื่อง แต่งตั้งพนักงานส่วนตำบลปฏิบัติราชการแทนหัวหน้าส่วนราชการ ลงวันที่ ๑ ตุลาคม ๒๕๖๓ ให้ข้าพเจ้า นายพรชัย บุญเรือง ตำแหน่ง นักพัฒนาชุมชน ระดับชำนาญการ เลขที่ตำแหน่ง ๓๙-๓-๑๑-๓๘๐๑-๐๐๑ ปฏิบัติ รักษาราชการแทนผู้อำนวยการกองสวัสดิการสังคมองค์การบริหารส่วนตำบลนาซำ ในกรณีที่ไม่มีผู้ดำรงตำแหน่งผู้อำนวยการกอง หรือหัวหน้าส่วนราชการที่เรียกชื่ออย่างอื่น ให้ประธานกรรมการบริหารองค์การบริหารส่วนตำบลแต่งตั้งพนักงานส่วนตำบลในกองหรือส่วนราชการนั้นคนใดคนหนึ่งที่เหมาะสมให้เป็นผู้ปฏิบัติราชการแทนได้ แต่เพื่อความเหมาะสมแก่การรับผิดชอบการปฏิบัติราชการในกองหรือส่วนราชการนั้น ประธานกรรมการบริหารองค์การบริหารส่วนตำบลอาจแต่งตั้งพนักงานส่วนตำบลคนใดคนหนึ่งซึ่งดำรงตำแหน่งไม่ต่ำกว่าผู้อำนวยการกอง หรือหัวหน้าส่วนราชการที่เรียกชื่ออย่างอื่นเป็นผู้ปฏิบัติราชการแทนก็ได้ นั้น

ข้อระเบียบ

ประกาศคณะกรรมการพนักงานส่วนตำบลจังหวัดเพชรบูรณ์ เรื่อง หลักเกณฑ์และเงื่อนไขเกี่ยวกับการบริหารงานบุคคลขององค์การบริหารส่วนตำบล ลงวันที่ ๙ ธันวาคม ๒๕๔๕ หมวด ๑๑

ข้อ ๒๔๕ ภายใต้บังคับกฎหมายว่าด้วยสภาพัฒนาและองค์การบริหารส่วนตำบลในกรณีที่ไม่มีผู้ดำรงตำแหน่งผู้อำนวยการกอง หรือหัวหน้าส่วนราชการที่เรียกชื่ออย่างอื่น ให้ประธานกรรมการบริหารองค์การบริหารส่วนตำบลแต่งตั้งพนักงานส่วนตำบลในกองหรือส่วนราชการนั้นคนใดคนหนึ่งที่เหมาะสมให้เป็นผู้ปฏิบัติราชการแทนได้ แต่เพื่อความเหมาะสมแก่การรับผิดชอบการปฏิบัติราชการในกองหรือส่วนราชการนั้น ประธานกรรมการบริหารองค์การบริหารส่วนตำบลอาจแต่งตั้งพนักงานส่วนตำบลคนใดคนหนึ่งซึ่งดำรงตำแหน่งไม่ต่ำกว่าผู้อำนวยการกอง หรือหัวหน้าส่วนราชการที่เรียกชื่ออย่างอื่นเป็นผู้ปฏิบัติราชการแทนก็ได้

เมื่อได้รับมอบอำนาจแล้ว ผู้มอบอำนาจมีหน้าที่กำกับติดตามผลการปฏิบัติราชการของผู้รับมอบอำนาจ และให้มีอำนาจแนะนำและแก้ไขการปฏิบัติราชการของผู้รับมอบอำนาจได้

ข้อเท็จจริง

เพื่อให้การบริหารงานราชการขององค์การบริหารส่วนตำบลเป็นไปด้วยความเรียบร้อย ข้าพเจ้าจึงรายงานผลการดำเนินงานที่ได้รับมอบอำนาจ ประจำปี ๒๕๖๔ ดังรายละเอียดที่แนบ

ข้อเรียน

จึงเรียนมาเพื่อโปรดทราบ



(นายพรชัย บุญเรือง)
ตำแหน่ง นักพัฒนาชุมชน ระดับชำนาญการ

ทราบ



(นายสีไพร ชุ่มเฟื้อย)
รองปลัดองค์การบริหารส่วนตำบลนาซำ

รายงานผลการปฏิบัติราชการแทนผู้อำนวยการกองสวัสดิการสังคมองค์การบริหารส่วนตำบลนาซำ
ประจำปีงบประมาณ พ.ศ.๒๕๖๔

ตั้งแต่ ๑ ตุลาคม ๒๕๖๓ - ๓๐ กันยายน ๒๕๖๔

ลำดับ ที่	งานที่ได้รับมอบอำนาจ	ผลการปฏิบัติงาน	ปัญหา อุปสรรคข้อขัดข้อง	หมายเหตุ
๑	ภารกิจที่ได้รับมอบอำนาจจากหัวหน้า สำนักปลัดองค์การบริหารส่วนตำบล นาซำ ตามคำสั่งองค์การบริหารส่วน ตำบลนาซำ ที่ ๒๔๙/๒๕๖๓ ลงวันที่ ๑ ตุลาคม ๒๕๖๓	-	-	-

(ลงชื่อ).....ผู้รายงาน

(นายพรชัย บุญเรือง)

ตำแหน่ง นักพัฒนาชุมชน ระดับชำนาญการ

ระบบฐานข้อมูลบุคลากรแห่งชาติ

การกรอกระบบฐานข้อมูลบุคลากรแห่งชาติ เป็นปัจจุบัน

ระบบตรวจสอบและรับร้องข้อมูล >> ระดับ อบปท.

ระบบตรวจสอบและรับร้องข้อมูล

รับร้องข้อมูล

ระดับ อบปท.

การรับร้องข้อมูล อบปท. : อบต.นาข่า

จำนวนบุคลากรกลุ่ม ชรก.สามัญ	กรมอัตรากำลัง			มีคนตรง			อัตราว่าง		
	ประเภท	กรมอัตรากำลัง	มีคนตรง	มีคนตรง	อัตราว่าง	มีคนตรง	อัตราว่าง	มีคนตรง	อัตราว่าง
ข้าราชการ		16 ตำแหน่ง	13 ตำแหน่ง	3 ตำแหน่ง					
ลูกจ้างประจำ		4 ตำแหน่ง	4 ตำแหน่ง	0 ตำแหน่ง					
พนักงานจ้าง		35 ตำแหน่ง	31 ตำแหน่ง	4 ตำแหน่ง					
รวม		55 ตำแหน่ง	48 ตำแหน่ง	7 ตำแหน่ง					

จำนวนบุคลากรกลุ่ม ชรก.ครู ชื่อโรงเรียน/สถาบัน	ครู				ลูกจ้างประจำ(ทางการศึกษา)			พนักงานจ้าง(ผู้ช่วยครู ผดด./ผู้ดูแลเด็ก)			รวม			
	กรมอัตรา กำลัง	มี คน ตรง	อัตรา ว่าง	รวม	กรม อัตรา กำลัง	รวม	รวม	กรม อัตรา กำลัง	มี คน ตรง	อัตรา ว่าง	รวม	กรม อัตรา กำลัง	มี คน ตรง	อัตรา ว่าง
1. กองการศึกษา ศาสนาและวัฒนธรรม	0	0	0	0	0	0	0	1	1	0	1	1	0	0
2. ศูนย์พัฒนาเด็กเล็ก อบต.นาข่า	5	5	0	0	0	0	3	3	3	0	8	8	0	0
3. ศูนย์พัฒนาเด็กเล็กบ้านแก่งโดน	1	1	0	0	0	0	2	2	2	0	3	3	0	0
รวม	6	6	0	0	0	0	6	6	6	0	12	12	0	0

สถานะการรับร้องข้อมูล : บันทึกข้อมูล

หมายเหตุ :

รับร้องระดับ อบปท.

ประวัติการรับร้องข้อมูล

วันที่/เวลา	การดำเนินการ	ดำเนินการโดย	หมายเหตุ
24/03/2560 11:33	รับร้องข้อมูล	6670403	
27/03/2560 16:14	รับร้องข้อมูล	67	
31/03/2560 14:16	ยกเลิกการรับร้องข้อมูล	admin	
21/04/2560	รับร้องข้อมูล	67	

ศูนย์บริการข้อมูลลูกค้าท้องถิ่นแห่งชาติ

เลขที่บัญชีออมทรัพย์ 011-431576001

ท.7 ขรก.สามัญ

ระบบ ก.ท.7 ขรก.สามัญ >> ตรวจสอบบันทึกค่าส่งเดือนขึ้นเงินเดือน

ท.7

รายงานการบันทึกข้อมูลอัตราเงินเดือน

ประเภทบุคคล : ข้าราชการ

เงินเดือนเงินเดือน

ค้นหา | แสดงทั้งหมด | เริ่มต้นหาใหม่ | ออกรายงาน

จังหวัด	อำเภอ	อปท.	ชื่อ - นามสกุล	ประเภทบุคคล	เงินเดือนปัจจุบัน	วันที่บรรจุ	วันที่ค่าส่งล่าสุด
1	เพชรบูรณ์	อ.หล่มเก่า	อบต.นาซ่า นายพิชิต ขวัญชัยนนท์	ข้าราชการ	20,440.00	08/08/2559	01/04/2565
2	เพชรบูรณ์	อ.หล่มเก่า	อบต.นาซ่า นายรัชฎ์ ม่วงศรีจันทร์	ข้าราชการ	39,080.00	22/05/2540	01/04/2565
3	เพชรบูรณ์	อ.หล่มเก่า	อบต.นาซ่า นายสาธิต สุทธิพันธ์	ข้าราชการ	51,520.00	20/04/2535	01/04/2565
4	เพชรบูรณ์	อ.หล่มเก่า	อบต.นาซ่า นายพรชัย บุญเรือง	ข้าราชการ	31,340.00	17/07/2549	01/04/2565
5	เพชรบูรณ์	อ.หล่มเก่า	อบต.นาซ่า นายอำพล แก้วเขียว	ข้าราชการ	26,980.00	01/12/2548	01/04/2565
6	เพชรบูรณ์	อ.หล่มเก่า	อบต.นาซ่า สิบเอกพีระ บุญยิ่ง	ข้าราชการ	25,970.00	21/06/2545	01/04/2565
7	เพชรบูรณ์	อ.หล่มเก่า	อบต.นาซ่า นายธนกฤต มาป้อง	ข้าราชการ	31,880.00	10/09/2539	01/04/2565
8	เพชรบูรณ์	อ.หล่มเก่า	อบต.นาซ่า พันจ่าอากาศตรีณัฐวุฒิ พรหมมา	ข้าราชการ	22,920.00	16/03/2554	01/04/2565
9	เพชรบูรณ์	อ.หล่มเก่า	อบต.นาซ่า นางสาวเพ็ญประภา กุลโทย	ข้าราชการ	31,340.00	01/08/2549	01/04/2565
10	เพชรบูรณ์	อ.หล่มเก่า	อบต.นาซ่า นายรุ่งวิรัช สีน่าน	ข้าราชการ	20,360.00	17/09/2555	01/04/2565
11	เพชรบูรณ์	อ.หล่มเก่า	อบต.นาซ่า นางปราณี บัวอินทร์	ข้าราชการ	32,450.00	01/12/2548	01/04/2565
12	เพชรบูรณ์	อ.หล่มเก่า	อบต.นาซ่า นายรุ่งศักดิ์ ชาญกิจจริง	ข้าราชการ	33,000.00	03/10/2546	01/04/2565
13	เพชรบูรณ์	อ.หล่มเก่า	อบต.นาซ่า นางมนต์ทิพย์ โกวิทพันธ์	ข้าราชการ	40,260.00	10/09/2539	01/04/2565

หน้าละ 25 รายการ

1 ถึง 13 จาก 13

ศูนย์บริการข้อมูลบุคลากรท้องถิ่นแห่งชาติ

ระบบ ก.พ.7 ขรก.สามัญ >> ตรวจสอบบันทึกค่าตั้งเดือนขึ้นเงินเดือน

7 ขรก.สามัญ

รายงานการบันทึกข้อมูลอัตราเงินเดือน

ประเภทบุคคล :

จังหวัด	อำเภอ	อปท.	ชื่อ - นามสกุล	ประเภทบุคคล	เงินเดือนปัจจุบัน	วันที่บรรจุ	วันที่ค่าส่งล่าสุด
1	เพชรบูรณ์	อ.หล่มเก่า	นางจุฑาทิพย์ ทองแก่น	ครู	23,930.00	05/01/2558	01/04/2565
2	เพชรบูรณ์	อ.หล่มเก่า	นางพรปรีดา กวง	ครู	29,240.00	03/09/2555	01/04/2565
3	เพชรบูรณ์	อ.หล่มเก่า	นางธราทิพย์ ทองกวอด	ครู	27,810.00	03/09/2555	01/04/2565
4	เพชรบูรณ์	อ.หล่มเก่า	นางมิ่งแก้ว ศรียะมาตร	ครู	28,510.00	03/09/2555	01/04/2565
5	เพชรบูรณ์	อ.หล่มเก่า	นางศุจินทร แก้วแพง	ครู	30,050.00	01/12/2554	01/04/2565
6	เพชรบูรณ์	อ.หล่มเก่า	นางสาวอราริน ทองเงิน	ครู	30,080.00	01/12/2554	01/04/2565

1 ถึง 6 จาก 6

หน้าละ 25 รายการ

ศูนย์บริการข้อมูลบุคลากรท้องถิ่นแห่งชาติ

พ.7 ขรก.สามัญ

ระบบ ก.พ.7 ขรก.สามัญ >> ตรวจสอบบันทึกค่าส่งเดือนขึ้นเงินเดือน

พ.7

ส่งเดือนขึ้นเงินเดือน

รายงานการบันทึกข้อมูลอัตราเงินเดือน

ประเภทบุคคล : ▼

ค้นหา

จังหวัด	อำเภอ	อปท.	ชื่อ - นามสกุล	ประเภทบุคคล ▲	เงินเดือนปัจจุบัน ▲	วันที่บรรจุ ▲	วันที่คำสั่งล่าสุด ▲
1	เพชรบูรณ์	อ.หล่มเก่า	อบต.นาข่า นายบุญเลิศ ชุ่มเพ็ญ	ลูกจ้างประจำ	19,100.00	01/10/2544	01/04/2565
2	เพชรบูรณ์	อ.หล่มเก่า	อบต.นาข่า นางปราณี คำดา	ลูกจ้างประจำ	20,680.00	01/10/2544	01/04/2565
3	เพชรบูรณ์	อ.หล่มเก่า	อบต.นาข่า นางวลัยพร พวงคำ	ลูกจ้างประจำ	23,340.00	01/10/2541	01/04/2565
4	เพชรบูรณ์	อ.หล่มเก่า	อบต.นาข่า นางสาวพรรณิภา ทองเกิน	ลูกจ้างประจำ	26,980.00	01/10/2546	01/04/2565

1 ถึง 4 จาก 4

หน้าละ 25 รายการ ▼



ประกาศองค์การบริหารส่วนตำบลนาซ่า
เรื่อง นโยบายความปลอดภัย อาชีวอนามัย และสภาพแวดล้อมในการทำงาน

หนังสือกรมส่งเสริมการปกครองส่วนท้องถิ่น ที่ มท ๐๘๑๐.๖/ว ๕๔๘ ลงวันที่ ๑๐ มีนาคม ๒๕๖๐ เรื่อง การกำหนดมาตรฐานในการบริหารและการจัดการด้านความปลอดภัย อาชีวอนามัย และสภาพแวดล้อมในการทำงาน โดย กรมส่งเสริมการปกครองส่วนท้องถิ่น แจกให้หน่วยงานราชการ องค์การปกครองส่วนท้องถิ่น ดำเนินงานตามพระราชบัญญัติด้านความปลอดภัย อาชีวอนามัย และสภาพแวดล้อมในการทำงาน

เพื่อให้มีสภาพแวดล้อมการทำงานที่ดี มีความปลอดภัยและถูกสุขลักษณะ รวมทั้งส่งเสริมการปฏิบัติงานมีให้พนักงานในสังกัดองค์การบริหารส่วนตำบลนาซ่า ได้รับอันตรายต่อชีวิต ร่างกาย จิตใจ และสุขภาพอนามัย จึงอาศัยอำนาจตามความในมาตรา ๑๕ และ ๒๕ วรรคท้าย แห่งพระราชบัญญัติบริหารงานบุคคลส่วนท้องถิ่น พ.ศ. ๒๕๔๒ และมาตรา ๓ วรรคสอง แห่งพระราชบัญญัติความปลอดภัย อาชีวอนามัย และสภาพแวดล้อมในการทำงาน พ.ศ. ๒๕๕๔ องค์การบริหารส่วนตำบลนาซ่า จึงจัดให้มีมาตรฐานการบริหารจัดการความปลอดภัย อาชีวอนามัย และสภาพแวดล้อมในการทำงาน ในองค์การบริหารส่วนตำบลนาซ่า ดังนี้

๑. ความปลอดภัย อาชีวอนามัย และสภาพแวดล้อมในการทำงาน ถือเป็นหน้าที่รับผิดชอบในการ ปฏิบัติงานของเจ้าหน้าที่ทุกคน
๒. องค์การบริหารส่วนตำบลนาซ่า จะสนับสนุนการออกประกาศ กฎระเบียบ ข้อบังคับ และแนวปฏิบัติด้านความปลอดภัย อาชีวอนามัย และสภาพแวดล้อมในการทำงานที่เหมาะสมและสอดคล้องกับมาตรฐานที่เกี่ยวข้อง
๓. องค์การบริหารส่วนตำบลนาซ่า จะดำเนินการ และสนับสนุนให้มีการปรับปรุงสภาพการทำงาน และสภาพแวดล้อมในการทำงานที่ปลอดภัย
๔. ผู้บังคับบัญชาในทุกระดับพึงกระทำตนให้เป็นแบบอย่างที่ดีต่อบุคลากรในสังกัดและปฏิบัติตามกฎความปลอดภัย อาชีวอนามัย และสภาพแวดล้อมในการทำงานอย่างเคร่งครัด
๕. บุคลากรทุกคนต้องคำนึงถึงความปลอดภัยของตนเอง เพื่อร่วมงาน และทรัพย์สินทางราชการเป็นสำคัญตลอดระยะเวลาที่ปฏิบัติงาน
๖. บุคลากรทุกคนต้องให้ความร่วมมือในการดำเนินโครงการความปลอดภัย และอาชีวอนามัยขององค์การบริหารส่วนตำบลนาซ่า พร้อมทั้งร่วมเสนอความคิดเห็น ในการปรับปรุงสภาพการทำงานและวิธีการทำงานที่ปลอดภัย
๗. บุคลากรทุกคนต้องปฏิบัติตามมาตรฐานความปลอดภัย อาชีวอนามัย และสภาพแวดล้อมในการทำงาน และข้อกำหนดต่างๆที่เกี่ยวข้องอย่างเคร่งครัด
๘. องค์การบริหารส่วนตำบลนาซ่า จะจัดให้มีการฝึกอบรมด้านความปลอดภัยในการทำงาน สำหรับ บุคลากร ตามลักษณะของงานที่ปฏิบัติ โดยระบุอยู่ในแผนงานด้านความปลอดภัย อาชีวอนามัยและสภาพแวดล้อมในการทำงาน

๙. หน่วยงานราชการที่เกี่ยวข้อง ต้องกำหนดมาตรการป้องกันและควบคุมอันตรายภายใน
องค์การบริหารส่วนตำบลนาซ่า พร้อมกันนี้บุคลากรทุกคนต้องศึกษาและเรียนรู้มาตรการป้อ
งกันต่างๆของหน่วยงานราชการอย่างถูกต้อง
๑๐. องค์การบริหารส่วนตำบลนาซ่า จะจัดให้มีการตรวจความปลอดภัยภายในหน่วยงานโดย
กำหนดแบบตรวจและบุคลากรในการตรวจสอบ ซึ่งบุคลากรทุกคนพึงปฏิบัติตาม แลหากมี
ข้อบกพร่องต้องแก้ไขปรับปรุงให้ถูกต้องและปลอดภัย
๑๑. หากในกรณีที่ องค์การบริหารส่วนตำบลนาซ่า มีการว่าจ้างผู้รับเหมาช่วงมาดำเนินการใน
ขั้นตอนหนึ่งของการดำเนินงาน องค์การบริหารส่วนตำบลนาซ่า จะต้องจัดให้มีการ
ควบคุมดูแลความปลอดภัย และกำกับ ให้ผู้รับเหมาช่วง ยึดถือนโยบายด้านความปลอดภัย อา
ชีวอนามัยและความปลอดภัยในการทำงานของหน่วยงานราชการนั้น
๑๒. องค์การบริหารส่วนตำบลนาซ่า จะจัดให้มีการตรวจสอบ และติดตามผลการดำเนินงานความ
ปลอดภัย ในการทำงานของส่วนราชการอย่างสม่ำเสมอ
๑๓. องค์การบริหารส่วนตำบลนาซ่า จะจัดให้มีระบบรายงานอุบัติเหตุ และการสอบสวนวิเคราะห์
อุบัติเหตุในหน่วยงาน
๑๔. องค์การบริหารส่วนตำบลนาซ่า จะสนับสนุนการรณรงค์ส่งเสริมความปลอดภัยในการ
ทำงาน และให้มีกิจกรรมด้านความปลอดภัยที่จะช่วยกระตุ้นจิตสำนึกของบุคลากร เช่น การ
ประชาสัมพันธ์ การแข่งขัน ด้านความปลอดภัย เป็นต้น
๑๕. บุคลากรทุกคนต้องดูแลความสะอาด และความเป็นระเบียบเรียบร้อยภายในหน่วยงาน
๑๖. องค์การบริหารส่วนตำบลนาซ่า จะจัดให้มีการประเมินผลการปฏิบัติตามนโยบายที่กำหนดไว้
ข้างต้น

จึงประกาศมาให้ทราบโดยทั่วกัน

ประกาศ ณ วันที่ ๑๑ เดือน ธันวาคม พ.ศ. ๒๕๖๓



(นายสีไพร ชุ่มเฟื่อย)

นายกองค์การบริหารส่วนตำบลนาซ่า

องค์การบริหารส่วนตำบลนาซ่า ได้มีการปรับปรุงสภาพความปลอดภัย อาชีวอนามัยและสภาพแวดล้อมในการทำงาน เพื่อเสริมสร้างคุณภาพชีวิตที่ดี ความผาสุกและพึงพอใจให้ผู้ปฏิบัติงาน





ประกาศองค์การบริหารส่วนตำบลนาซ่า

เรื่อง มาตรการการในการสร้างจิตสำนึกและความตระหนักแก่บุคลากรทั้งผู้บริหาร สมาชิกสภาท้องถิ่น พนักงานส่วนตำบล ลูกจ้างประจำและพนักงานจ้าง ขององค์การบริหารส่วนตำบลนาซ่า ประจำปี ๒๕๖๕

ตามพระราชบัญญัติมาตรฐานทางจริยธรรม พ.ศ. ๒๕๔๒ และพระราชกฤษฎีกาว่าด้วยหลักเกณฑ์ และวิธีการบริหารกิจการบ้านเมืองที่ดี พ.ศ. ๒๕๔๖ และการประเมินคุณธรรมและความโปร่งใสในการดำเนินงาน ของหน่วยงานภาครัฐ (ITA) เป็นไปตามตัวชี้วัดที่มีการกำหนดไว้

อาศัยอำนาจตามความในมาตรา ๕ แห่งพระราชบัญญัติมาตรฐานทางจริยธรรม พ.ศ. ๒๕๔๒ องค์การบริหารส่วนตำบลนาซ่า จึงจัดทำมาตรการในการสร้างจิตสำนึกและความตระหนักแก่บุคลากรทั้งผู้บริหาร สมาชิกสภาท้องถิ่น พนักงานส่วนตำบล ลูกจ้างประจำและพนักงานจ้าง ขององค์การบริหารส่วนตำบลนาซ่า ประจำปี ๒๕๖๕ ขึ้น โดยคำนึงถึงประโยชน์สูงสุดแก่ผู้มีส่วนได้ส่วนเสียเป็นที่ตั้ง ดังนี้

๑. ยึดมั่นในสถาบันหลักของประเทศ อันได้แก่ ชาติ ศาสนา พระมหากษัตริย์ และการปกครอง ระบอบประชาธิปไตยอันมีพระมหากษัตริย์ทรงเป็นประมุข

๒. ซื่อสัตย์สุจริต มีจิตสำนึกที่ดี และรับผิดชอบต่อหน้าที่

๓. กล้าตัดสินใจและกระทำในสิ่งที่ถูกต้องชอบธรรม

๔. คิดถึงประโยชน์ส่วนรวมมากกว่าประโยชน์ส่วนตัว และมีจิตสาธารณะ

๕. มุ่งผลสัมฤทธิ์ของงาน

๖. ปฏิบัติหน้าที่อย่างเป็นธรรมและไม่เลือกปฏิบัติ

๗. ดำรงตนเป็นแบบอย่างที่ดีและรักษาภาพลักษณ์ของทางราชการ

จึงประกาศมาเพื่อทราบโดยทั่วกัน และให้ผู้บริหาร เจ้าหน้าที่ และบุคลากรในสังกัดทุกคน ถือปฏิบัติตามนโยบายอย่างเคร่งครัดต่อไป

ประกาศ ณ วันที่ ๑๔ เดือน มกราคม พ.ศ. ๒๕๖๕

(นายอภิชาติ ภักดีสาร)

นายกองค์การบริหารส่วนตำบลนาซ่า

พิมพ์	
ทาน	
ตรวจ	
๑. ๓.	

เมื่อวันที่ 12 พฤษภาคม 2565 องค์การบริหารส่วนตำบลนาซ่า ได้จัดกิจกรรมวันต้นไม้ประจำปีของชาติ พ.ศ. 2565 ภายใต้ชื่อ ร่วมใจไทย ปลูกต้นไม้ เพื่อแผ่นดิน ทั้งนี้เพื่อสนับสนุนและส่งเสริมให้บุคคลากรมีส่วนร่วมในกิจกรรม



๑๒ พฤษภาคม ๒๕๖๕ เวลา ๐๙.๐๐ น. นายอภิชาติ ภักดีสาร นายกองค์การบริหารส่วนตำบลนาซ่าคณะผู้บริหาร นายสาธิต สุทธิพันธ์ ปลัดองค์การบริหารส่วนตำบลนาซ่า ประธานสภาและสมาชิกสภาองค์การบริหารส่วนตำบลนาซ่า ร่วมกับพนักงานเจ้าหน้าที่ ร่วม กิจกรรมวันต้นไม้ประจำปีของชาติ พ.ศ. ๒๕๖๕ เนื่องในโอกาสสมหามงคลพระราชพิธีบรมราชาภิเษก ภายใต้ชื่อ "ร่วมใจไทย ปลูกต้นไม้ เพื่อแผ่นดิน" สืบสานสู่ ๑๐๐ ล้านต้น ณ บริเวณรอบพระองค์การบริหารส่วนตำบลนาซ่า



www.nasum.go.th



อบต.นาซ่า



056-917655 ต่อ 12



องค์การบริหารส่วนตำบลนาซ่า

อำเภอหล่มเก่า จังหวัดนครสวรรค์

เมื่อวันที่ 19 พฤษภาคม 2565 องค์การบริหารส่วนตำบลนาซ่า ได้จัดกิจกรรมบุญบั้งไฟ ประจำปี 2565 เพื่อสนับสนุนและส่งเสริมให้บุคลากรมีส่วนร่วมในกิจกรรมด้านการทำนุบำรุงศิลปวัฒนธรรมของท้องถิ่น



๑๙ พฤษภาคม ๒๕ ได้รับเกียรติจาก นายหมวดเอกพรพงษ์ ไหมแพง ชาลูนชัยภัครธากร ปลัดอำเภอหัวหน้ากลุ่มงานบริหารงานปกครอง เป็นประธานเปิดงานประเพณีบุญบั้งไฟ ประจำปี ๒๕๖๕ โดยนายอภิชาติ ภักดีสาร นายกองค์การบริหารส่วนตำบลนาซ่า กล่าวรายงานวัตถุประสงค์ในการจัดงานในครั้งนี้ การจัดงานในครั้งนี้ได้รับเงินสนับสนุนจาก อบต.นาซ่า เป็นจำนวนเงิน ๘๐,๐๐๐ บาท



www.nasum.go.th



อบต.นาซ่า



056-917655 ต่อ 12



องค์การบริหารส่วนตำบลนาซ่า
อำเภอห้วยเม็ก จังหวัดเพชรบูรณ์

องค์การบริหารส่วนตำบลนาซ่า ได้จัดกิจกรรมโครงการอบรมธรรมะ เพื่อเป็นแนวทางปฏิบัติให้พนักงานเจ้าหน้าที่ยึดถือเป็นเครื่องกำกับความประพฤติ พึงดำรงตนให้ตั้งมั่นอยู่ในศีลธรรม ปฏิบัติหน้าที่ด้วยความซื่อสัตย์ สุจริต เสียสละ และมีความรับผิดชอบ



นายอภิชาติ ภัคดีสาร นายกองค้การบรหการส่วนต่าบลนาชำ และคณะผู้บรหการ เรยยกประชม หัวหน้า ส่วนราชการพนักงานเจ้าหน้าที เพื่อพบปะและชี้แจงมอบหมายนโยบายในการปฏิบัติงานแก่พนักงานเจ้าหน้าที องค์กรบรหการส่วนต่าบลนาชำ พร้อมกับเน้นย้ำนโยบาย การมาปฏิบัติงาน การมีส่วนร่วมสร้างให้ต่าบลนาชำ น่าอยู่ และปฏิบัติงานอย่างโปร่งใสเป็นไปด้วความชอบธรรม



ประชุม

มอบหมายนโยบายในการปฏิบัติงาน
แก่พนักงานเจ้าหน้าที องค์กรบรหการส่วนต่าบลนาชำ



นายอภิชาติ ภัคดีสาร
นายกองค้การบรหการส่วนต่าบลนาชำ

วันที่ 28 มกราคม พ.ศ.2565

เวลา 10.00 น. นายอภิชาติ ภัคดีสาร นายกองค้การบรหการส่วนต่าบลนาชำ และ คณะผู้บรหการ เรยยกประชม หัวหน้าส่วนราชการพนักงานเจ้าหน้าที เพื่อพบปะและ ชี้แจงมอบหมายนโยบายในการปฏิบัติงานแก่พนักงานเจ้าหน้าที องค์กรบรหการ ส่วนต่าบลนาชำ พร้อมกับเน้นย้ำนโยบาย การมาปฏิบัติงาน การมีส่วนร่วมสร้างให้ ต่าบลนาชำน่าอยู่ และปฏิบัติงานอย่างโปร่งใสเป็นไปด้วความชอบธรรม



เมื่อวันที่ 4 มกราคม 2565 เวลา 8:00 น องค์การบริหารส่วนตำบลนาซ่า นำโดย นายอภิชาติ ภัคดีसार นายกองค้การบริหารส่วนตำบลนาซ่า พร้อมด้วยพนักงานส่วนตำบล ลูกจ้าง และสมาชิกสภาองค์การบริหารส่วนตำบลนาซ่า ร่วมกิจกรรมเข้าแถวเคารพธงชาติเพื่อสร้างจิตสำนึกในการเทิดทูนสถาบันหลักของชาติ สร้างวัฒนธรรมแห่งองค์กรในการปฏิบัติกิจกรรมร่วมกัน และตระหนักในหน้าที่ของการเป็นข้าราชการที่ดี หน้าลานเสาธง บริเวณหน้าอาคารสำนักงานองค์การบริหารส่วนตำบลนาซ่า อำเภอหล่มเก่า จังหวัดเพชรบูรณ์

